

**SONY** 4-542-899-02(1)

交換レンズ
Interchangeable Lens
Objectif interchangeable
可更换镜头

取扱説明書
Operating Instructions
Mode d'emploi
Manual de instrucciones
使用说明书

この取扱説明書には、事故を防ぐための重要な注意事項と製品の取り扱いかたを示しています。この取扱説明書をよくお読みの上、製品を安全にお使いください。お読みになったあとは、いつでも見られる所に必ず保管してください。

FE PZ 28-135mm F4 G OSS
**G**
E-mount
©2014 Sony Corporation

SEL28135G

http://www.sony.net/
Printed in Japan

4542899020

**A**

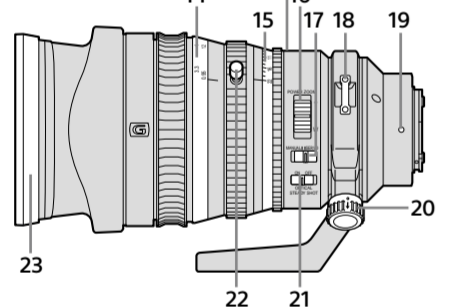
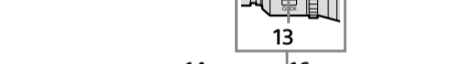
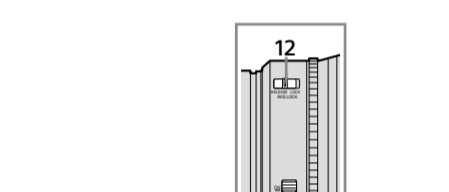
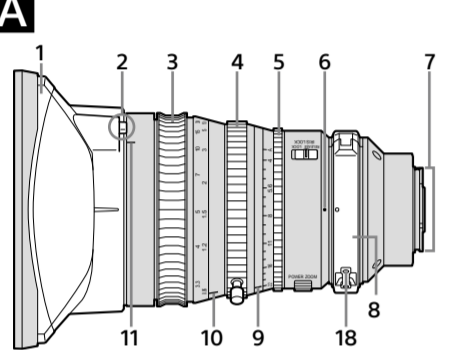

**B**

**1-1**

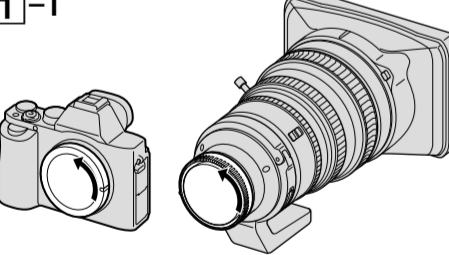

**1-2**

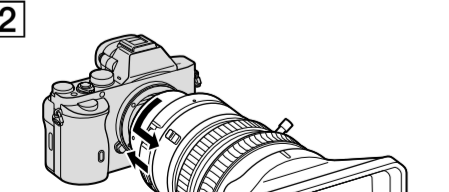
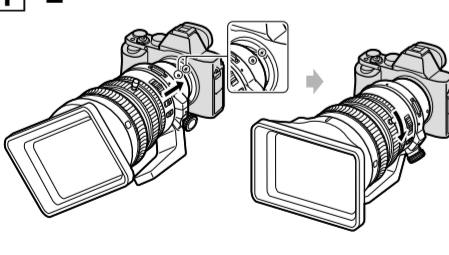

**2**

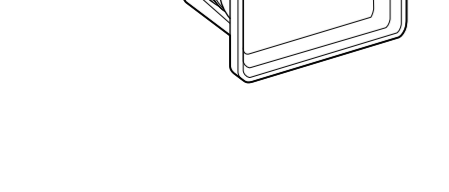

**C**

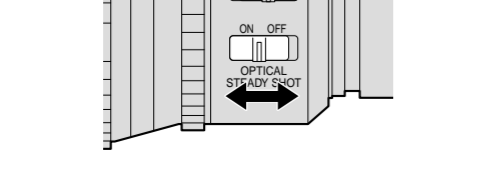
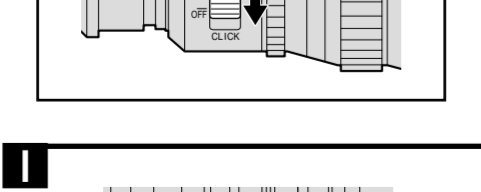
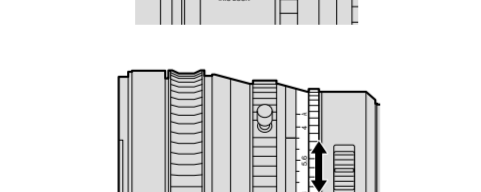
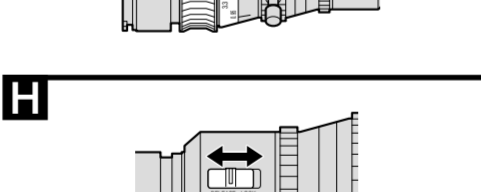
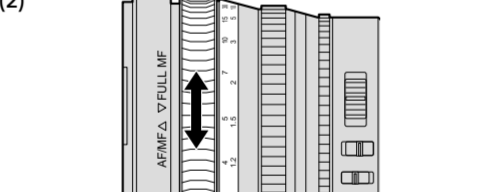
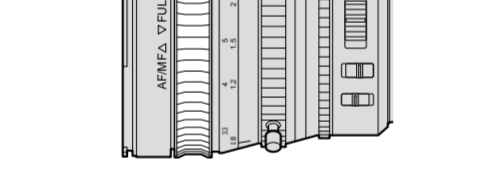
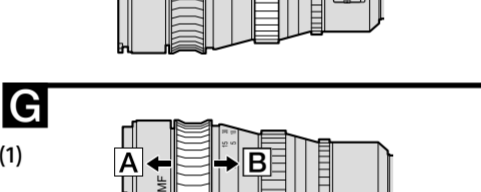
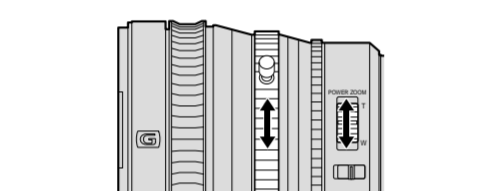
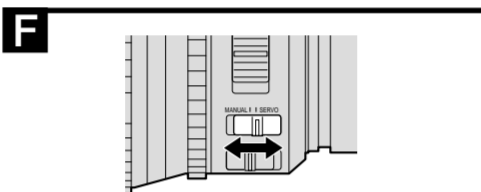
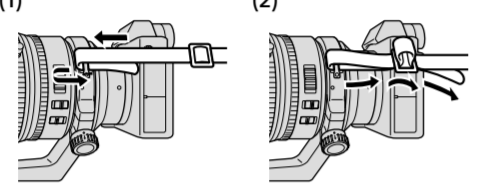
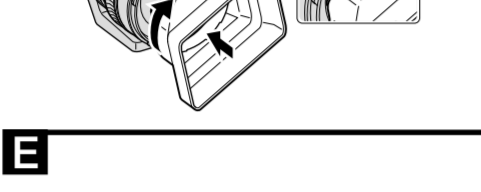
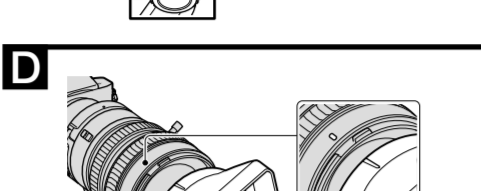
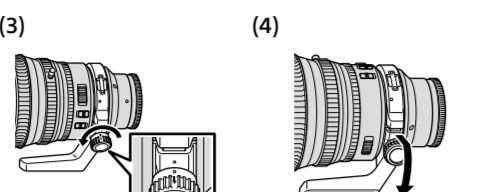
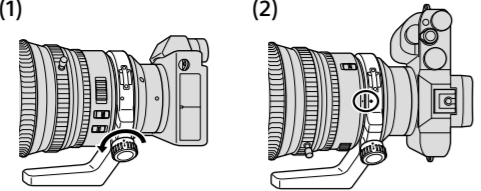

**日本語**

**警告**
電気製品は、安全のための注意事項を守らないと、人身への危害や火災などの財産への損害を与えることがあります。

この取扱説明書には、事故を防ぐための重要な注意事項と製品の取り扱いかたを示しています。この取扱説明書をよくお読みの上、製品を安全にお使いください。お読みになったあとは、いつでも見られる所に必ず保管してください。

この「取扱説明書」ではレンズの使いかたを説明しています。使用上のご注意などは別冊の「使用前のご注意」をご覧ください。必ずご使用前に、本書と合わせてよくお読みの上でご利用ください。

本機はソニー製αカメラシステムEマウントカメラ専用のレンズです。Aマウントカメラにはお使いになれません。

(カメラ本体との互換情報については)専用サポートサイトでご確認ください。
http://www.sony.co.jp/DSLR/support/

**使用上のご注意**

- レンズを取り付けてカメラを持ち運ぶときは、カメラとレンズの両方をしっかり持つてください。
- 本機は防じん、防滴性に配慮して設計されていますが、防水性能は備えていません。雨中使用時などは、水滴がからないようにしてください。
- ズームピンの取り付け、取りはずしが可能です。
- 保管、移動時には落下させないようにしてください。また撮影時にはしっかりと三脚を使用してください。
- AF補助光がレンズで遮られることがあります。AF補助光をOFFにすることをおすすめします。

**フラッシュ使用時のご注意**

- カメラ内蔵フラッシュはお使いになれません。外付けフラッシュ(別売)をご使用ください。
- フラッシュ光がレンズでさえぎられて、写真下部に影ができることがあります。レンズフードを取りはずしてください。

**周辺光量について**

- レンズは原理的に画面周辺部の光量が中心部に比べ低下します。周辺光量の低下が気になる場合は、開放絞りから1～2段絞り込んでご使用ください。

**A 各部のなまえ**

1 レンズフード
2 PUSH(レンズフード取りはずし)ボタン
3 フォーカスリング
4 ズームリング
5 アイリスリング
6 三脚座指標
7 レンズ信号接点\*
8 三脚座
9 絞り指標
10 距離指標
11 レンズフード指標
12 IRIS LOCKスイッチ
13 アイリスリングクリック切換スイッチ
14 距離目盛
15 絞り目盛
16 POWER ZOOMレバー
17 ZOOMスイッチ
18 ストラップ取り付け部
19 マウント標点
20 三脚座クランプノブ
21 手ブレ補正スイッチ
22 ズームピン
23 フードキャップ

- \* 直接手で触れないでください。

**目 レンズの取り付けかた／取りはずしかた**

**取り付けかた(イラスト目-1参照)**

**1 レンズのレンズリヤキャップとカメラのボディキャップをはずす。**

**2 レンズとカメラの白の点(マウント標点)を合わせてはめ込み、レンズを軽くカメラに押し当てながら、時計方向に「カチッ」とロックがかかるまでゆっくり回す。**

- レンズを取り付けるときは、カメラのレンズ取りはずしボタンを押さないでください。
- レンズを斜めに差し込まないでください。

**取りはずしかた(イラスト目-2参照)**

カメラのレンズ取りはずしボタンを押したまま、レンズを反時計方向に回してはずす。

**目 三脚を使う**

三脚をお使いの場合、カメラの三脚ネジ穴ではなく、レンズの三脚座に取り付けます。

**縦位置・横位置の変更**

三脚座クランプノブをゆるめると(1)、カメラごと任意に回転させることができます。三脚使用時に、安定感を損なわずに縦位置／横位置の変更をすばやくできます。

- 三脚座には、白の点(三脚座標点)があります。レンズ側の白の環(三脚座指標)と合わせると、カメラの正確な位置決めができます(2)。
- 位置を決めた後は、三脚座クランプノブをしっかりと締めてください。
- 三脚座を回転すると一部のカメラ本体、およびアクセサリと干渉します。カメラ本体、およびアクセサリとの互換情報については専用サポートサイトでご確認ください。

**三脚座の取りはずしかた**
三脚をお使いにならない場合、レンズから三脚座を取りはずすことができます。

**1 レンズをカメラから取りはずす。**

- 詳しくは、**目**「レンズの取り付けかた／取りはずしかた」を参照してください。

**2 三脚座クランプノブを回し、三脚座取りはずし指標とクランプノブの標点を合わせる(3)。**

**3 三脚座クランプノブを引っ張りながら下げ(4)、三脚座を開く。**

- 三脚座を開くときはレンズと三脚座の両方をしっかりと持つてください。
- 三脚座のヒンジ部を持って開くと、手を挟むおそれがあります。三脚座を開くときはヒンジ部以外を持ってください。
- レンズをカメラから取りはずさずに三脚座を開くと、一部のカメラ本体およびアクセサリと干渉します。三脚座を取りはずす際は、レンズをカメラから取りはずすことをおすすめします。

**目 レンズフードを取り付ける**

画面外にある光が描写に影響するのを防ぐために、レンズフードの使用をおすすめします。

**フードの印をレンズのレンズフード指標に合わせではめ込み、「カチッ」というまで時計方向に回す。**

**レンズフードを取りはずす**

PUSH(レンズフード取りはずし)ボタンを押しながら、取り付けた方向と反対方向に回す。

**目 ストラップを取り付ける**

一眼カメラを装着して持ち運ぶときは、レンズ側のストラップをご使用ください。(1)、(2)の順で取り付けます。

- あやまった取り付けかたをすると、レンズからストラップがはずれて、レンズが落下する恐れがありますのでご注意ください。

**目 ズームする**

**POWER ZOOMレバーを使う**

**1 ZOOMスイッチを「SERVO」にする。**
**2 POWER ZOOMレバーを動かして、希望の焦点距離(ズームの位置)に合わせる。**
POWER ZOOMレバーをT(側)に動かすと望遠(Telephoto)に、W(側)に動かすと広角(Wide)になります。

**ズームリングを使う**

**1 ZOOMスイッチを「MANUAL」にする。**
**2 ズームリングを回して、希望の焦点距離(ズームの位置)に合わせる。**

- ZOOMスイッチを「SERVO」から「MANUAL」に変更すると、焦点距離が自動で変更されることがあります。

**ズームリングの操作方向を変更する**
ズームリングの回転方向に対して、W/Tの割り当てを設定可能なカメラがあります。詳しくは、カメラの取扱説明書をご覧ください。

**目 ピントを合わせる**

**AF/MFモードで調節する**

手動調節中にピントの自動調節機能を併用したいとき、または動画撮影するときには、フォーカスリングを**目**の位置にセットし、手動でピントを調節してください。

- フルタイムAFモードで調節する
オートフォーカスを使用しないときはフォーカスリングを**目**の位置にセットし、手動でピントを調節してください。
- AF/MFモードで調節する
オートフォーカスを使用しないときはフォーカスリングを**目**の位置にセットし、手動でピントを調節してください。

- AF/MFモード時とFULL MFモード時で、最短撮影距離が異なります。AF/MFモード時：0.4 m (W) - 0.95 m (T)
FULL MFモード時：ズーム全域で0.95 m
- フォーカスリングをAF/MFモード位置**A**からFULL MFモード位置**目**に動かすと、そのときの距離目盛の撮影距離にピントが調整されます。

絞り指標に絞り目盛**A**を合わせると、オートアイリスモードになり、カメラ本体で明るさを調節できます。また、アイリスリングを回すことで、光量をF4～F22にマニュアル調節できます。

**目 明るさを調節する**

**IRIS LOCKスイッチ**

LOCK：アイリスリングを絞り目盛の**A**で固定、またはF4～F22の間で動かすことができます。
RELEASE：アイリスリングを絞り目盛の**A**～F22の間で動かすことができます。

絞り指標に絞り目盛**A**を合わせると、オートアイリスモードになり、カメラ本体で明るさを調節できます。また、アイリスリングを回すことで、光量をF4～F22にマニュアル調節できます。

**マニュアルで光量調節する**

カメラがMモードまたはAモードの状態で、アイリスリングを回して、希望の絞り値(F値)に合わせる。

**ご注意**
動画撮影時にアイリスリングを操作するときは、アイリスリングをクリック切換スイッチを「OFF」にしてください。(イラスト**目-a**)アイリスリングリック切換スイッチを「ON」にしたまま動画撮影中に絞りを変更すると、操作音が記録されます。

**目 手ブレ補正を使用する**

**手ブレ補正スイッチ**

- ON：手ブレを補正します。
- OFF：手ブレを補正しません。撮影時、三脚をお使いになることをおすすめします。

**主な仕様**

商品名(型名)	FE PZ 28-135mm F4 G OSS SELP28135G
焦点距離(mm)	28-135
35mm判換算焦点距離*(mm)	42-202.5

商品名(型名)	FE PZ 28-135mm F4 G OSS SELP28135G
レンズ群一枚	12-18
画角1*2	75°-18°
画角2*	54°-12°
最短撮影距離*(m)	0.4-0.95
最大撮影倍率(倍)	0.15
最小絞り	F22
フィルター径(mm)	95
外形寸法(最大径×長さ)(約：mm)	105 × 162.5
質量(約：g)(三脚座別)	1,215
手ブレ補正機能	あり

- \* ここで35mm判換算焦点距離とは、APS-Cサイズ相当の撮像素子を搭載したレンズ交換式デジタルカメラでの値を表します。

- 画角1は35mm判カメラ、画角2はAPS-Cサイズ相当の撮像素子を搭載したレンズ交換式デジタルカメラでの値を表します。
- 最短撮影距離とは、撮像素子面から被写体までの距離を表します。

- レンズの機構によっては、撮影距離の変化に伴って焦点距離が変化する場合があります。記載の焦点距離は撮影距離が無制限での定義です。

同梱物： レンズ(1)、レンズリヤキャップ(1)、レンズフード(1)、フードキャップ(1)、レンズケース(1)、ストラップ(1)、ズームピン(1)、印刷物一式

仕様および外観は、改良のため予告なく変更することがありますが、ご了承ください。

**α** および **G** はソニー株式会社の商標です。

**English**

This instruction manual explains how to use lenses. Notes on use are found in the separate "Precautions before use". Be sure to read both documents before using your lens.

This lens is designed for Sony α camera system E-mount cameras. You cannot use it on A-mount cameras.

For further information on compatibility, visit the web site of Sony in your area, or consult the dealer of Sony or local authorized service facility of Sony.

**Notes on use**

- When carrying a camera with the lens attached, always firmly hold both the camera and the lens.

- This lens is not water-proof, although designed with dust-proofness and splash-proofness in mind. If using in the rain etc., keep water drops away from the lens.

- The zoom pin can be attached to and detached from the zoom ring.

- Be careful not to drop the lens when storing and carrying it. Use a sturdy tripod for shooting.
- AF illuminator of the camera may be blocked by the lens. We recommend that you set the AF illuminator to OFF.

**Precautions on using a flash**

- You cannot use a built-in camera flash with this lens. Use an external flash (sold separately).
- When using a flash, the lens may partially block the light of the flash, resulting in a shadow at the bottom of the picture.

**Vignetting**

- When using the lens, the corners of the screen become darker than the center. To reduce this phenomena (called vignetting), close the aperture by 1 to 2 stops.

**A Identifying the parts**

1 Lens hood
2 PUSH (lens hood release) button
3 Focusing ring
4 Zoom ring
5 Iris ring
6 Collar index
7 Lens contacts\*
8 Tripod-mounting collar
9 Aperture index
10 Distance index
11 Lens hood index
12 IRIS LOCK switch
13 Iris click switch
14 Distance scale
15 Aperture scale
16 POWER ZOOM lever
17 ZOOM switch
18 Strap hooks
19 Lens mounting index
20 Collar-locking knob
21 Shake compensation switch
22 Zoom pin
23 Hood cap

- \* Do not touch the lens contacts.

**B Attaching/detaching the lens**

**To attach the lens (See illustration B-1.)**

**1 Remove the rear lens cap and the camera body cap.**

**2 Align the white dot on the lens barrel with the white dot on the camera (mounting index), then insert the lens into the camera mount and rotate it clockwise until it locks.**

- Do not press the lens release button on the camera when mounting the lens.
- Do not mount the lens at an angle.

**To remove the lens (See illustration B-2.)**

While holding down the lens release button on the camera, rotate the lens counterclockwise until it stops, then detach the lens.

**C Using the tripod**

When using a tripod, attach it to the-mounting collar of the lens, not to the tripod receptacle of the camera.

**To change vertical/horizontal position**

Loosen the collar-locking knob on the tripod-mounting collar (1) and rotate the camera either direction. The camera can be quickly switched between vertical and horizontal positions while maintaining stability when using a tripod.

- There is a White dot (collar index) on the collar. Align a white dot on the tripod-mounting collar with the white line (collar index) on the lens to adjust the camera position precisely (2).

- Tighten the collar-locking knob firmly after the camera position is set.

- The collar may hit the camera body or accessory when rotated, depending on the camera or accessory model. For more information on compatibility with cameras and accessories, visit the web site of Sony for your area.

**To detach the tripod-mounting collar from the lens**

The tripod-mounting collar can be detached from the lens when not using a tripod.

**1 Remove the lens from the camera.**

- See **目** "Attaching/detaching the lens" for details.

**2 Turn the collar-locking knob, to align the marks of collar-locking knob and the collar (3).**

**3 Pull the collar-locking knob down (4), and open the collar.**

- Hold the lens and the collar firmly when opening the collar.
- Do not hold the hinge when opening the collar. If you hold the hinge you may pinch your hand.
- If you open the collar without removing the lens from the camera, the collar may hit the camera body or accessory. We recommend you remove the lens from the camera before detaching the collar.

**D Attaching the lens hood**

It is recommended that you use a lens hood to reduce flare and ensure maximum image quality.

**Align the mark on the lens hood with the lens hood index on the lens, then insert the lens hood into the lens mount and rotate it clockwise until it clicks into place.**

**To remove the lens hood**
Hold the PUSH (lens hood release) button down and turn the lens hood in the opposite direction of when attaching.

**E Attaching the strap**

Attach the strap to the lens when carrying the lens with the interchangeable lens camera (still) attached. Follow steps (1) and (2) to attach the strap.

- To prevent the lens from dropping, be sure to attach the strap properly so that the strap will not come loose from the lens.

**F Zooming**

**Using the POWER ZOOM lever**

**1 Set the ZOOM switch to SERVO.**
**2 Move the POWER ZOOM lever to adjust the focal distance (zoom position).**

Move the POWER ZOOM lever toward T (Telephoto) to zoom in.
Move the POWER ZOOM lever toward W (Wide) to zoom out.

**Using the zoom ring**

**1 Set the ZOOM switch to MANUAL.**
**2 Rotate the zoom ring to adjust the focal distance (zoom position).**

- When you slide the ZOOM switch from SERVO to MANUAL, the focal length may automatically change.

**To change the rotating direction of the zoom ring operation**

Some cameras can be assigned to either W or T, by rotating the zoom ring. For details, refer to the Instruction Manual of the camera.

**G Focusing**

**To adjust the focus in AF/MF mode**

When using the autofocus function together with manual focus or when recording movies, set the focusing ring to position **A**.

**To adjust the focus in FULL MF mode**

If you do not want to use autofocus, set the focusing ring to position **B** and adjust the focus manually.

- The distance scale is only a rough guide.

- The minimum focuses are different in AF/MF mode and in FULL MF mode.
In AF/MF mode: 0.4 m (W) - 0.95 m (T)
In FULL MF mode: 0.95 m in all area
- When you move the focus ring from AF/MF mode **A** to FULL MF mode **B**, focus is adjusted to the distance indicated on the distance scale.

**H Adjusting the exposure**

**IRIS LOCK switch**

LOCK: You can lock the iris ring at "A" on the aperture scale, or rotate it between f/4 and f/22.

RELEASE: You can rotate the iris ring between "A" and f/22 on the aperture scale.

When you align "A" on the aperture scale to the aperture index, the camera is set to auto iris mode and the exposure is set by the camera. And you can adjust the amount of light manually between f/4 and f/22 by rotating the iris ring.

**Adjust the amount of light manually**
Rotate the iris ring to the desired exposure (f-stop) when the camera is set to the M mode or A mode.

**Notes**

Set the iris click switch to OFF when shooting movies. (See illustration **目-a**)

If you change the aperture value while shooting a movie with the iris click switch set to ON, the sound of the iris ring will be recorded.

**目 Using the shake compensation function**

**Shake compensation switch**

- ON: Compensate for camera shake.
- OFF: Does not compensate for camera shake. We recommend using a tripod during shooting.

Name (Model name)	FE PZ 28-135mm F4 G OSS SELP28135G
Focal length (mm)	28-135
Equivalent 35mm-format focal length** (mm)	42-202.5
Lens groups-elements	12-18
Angle of view 1*2	75°-18°
Angle of view 2*2	54°-12°
Minimum focus*	

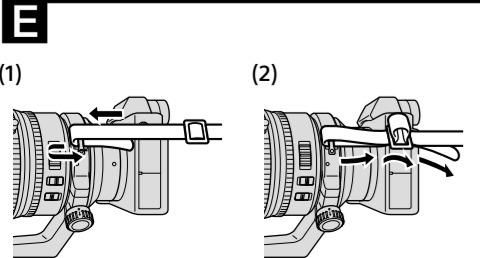
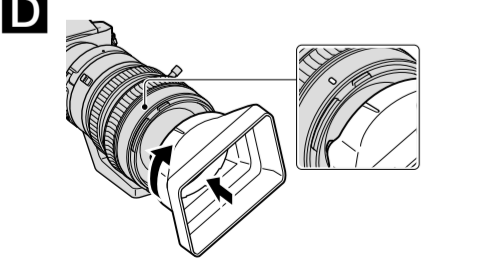
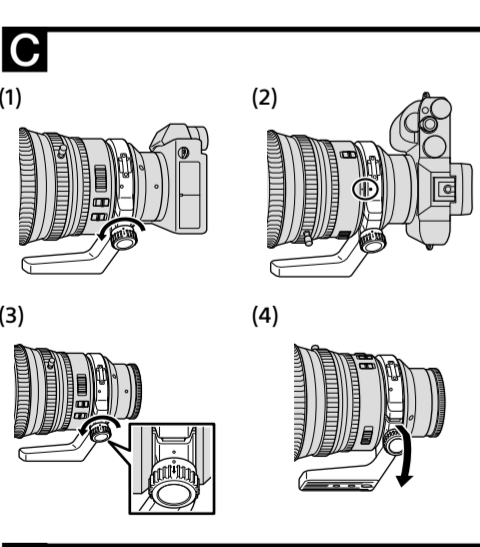
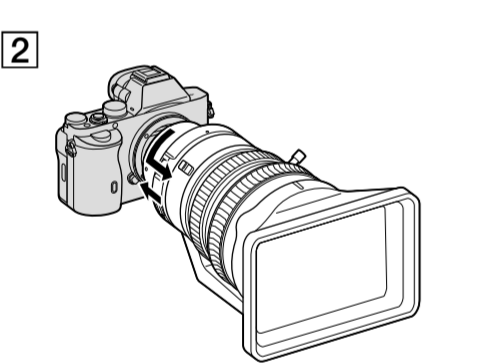
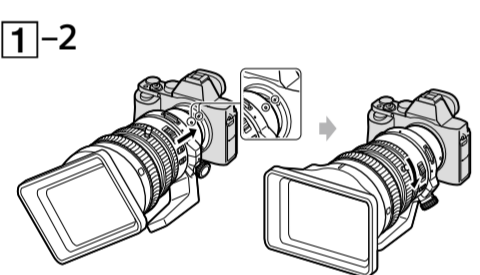
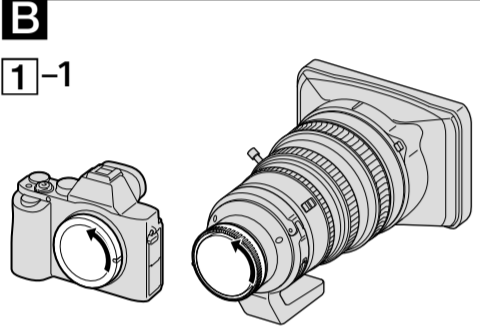
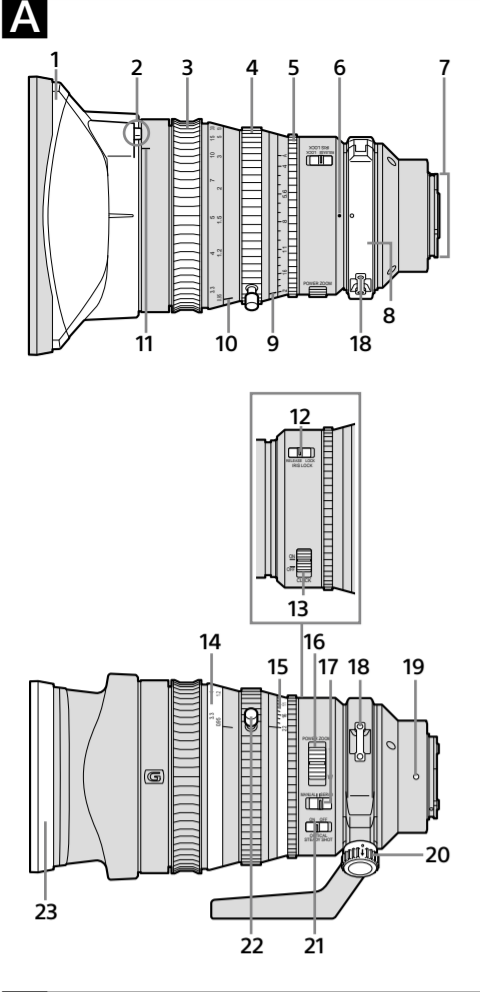

## F

**Pour régler la mise au point en mode FULL MF**

Pour ne pas utiliser la fonction de mise au point automatique, réglez la bague de mise au point sur la position **[B]** et réglez la mise au point manuellement.

- L'échelle des distances doit uniquement être utilisée comme guide sommaire.

- Les mises au point minimales varient entre les modes AF/MF et FULL MF. En mode AF/MF : 0,4 m (W) - 0,95 m (T) En mode FULL MF : 0,95 m dans toutes les zones
- Lors du déplacement de la bague de mise au point du mode AF/MF **[A]** au mode FULL MF **[B]**, la mise au point est réglée sur la distance indiquée par l'échelle des distances.

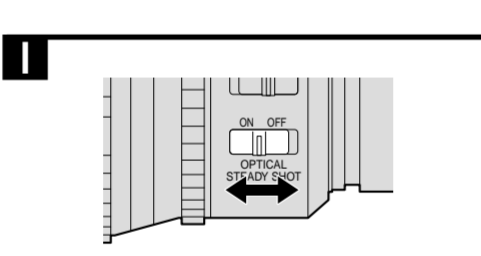
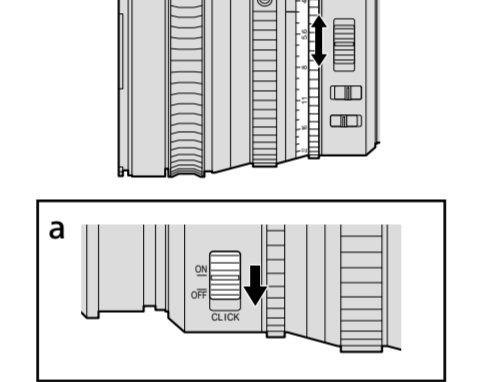
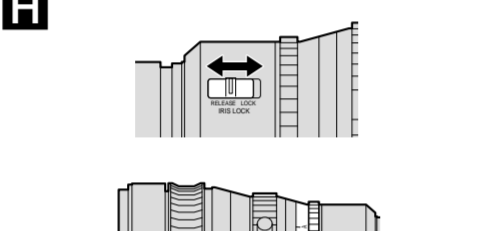
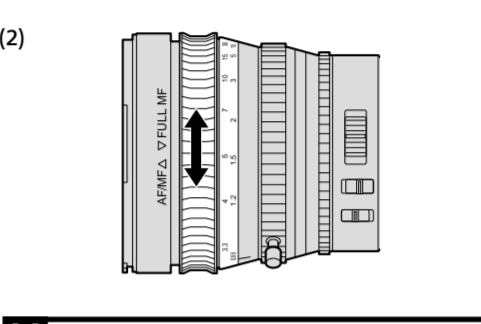
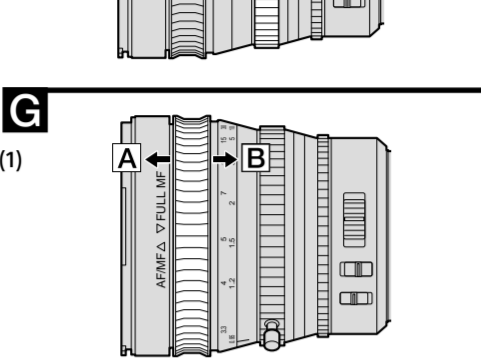

## Français

(Suite de la page avant)

## F Zoom

**Utilisation du levier POWER ZOOM**

**1** Positionnez le commutateur ZOOM sur la position **SERVO**.

**2** Déplacez le levier POWER ZOOM pour régler la distance focale (position de zoom).

Déplacez le levier POWER ZOOM vers T (téléobjectif) pour vous rapprocher du sujet. Déplacez le levier POWER ZOOM vers W (grand angle) pour vous éloigner du sujet.

**Utilisation de la bague de zoom**

**1** Positionnez le commutateur ZOOM sur la position **MANUAL**.

**2** Déplacez la bague de zoom pour régler la distance focale (position de zoom).

- Lorsque vous faites glisser le commutateur ZOOM de SERVO à MANUAL, la longueur focale peut automatiquement changer.

**Pour changer le sens de rotation de la bague de zoom**

Certains appareils photo peuvent être réglé sur W ou T en tournant la bague de zoom. Pour plus d'informations, reportez-vous au mode d'emploi de l'appareil photo.

## G Mise au point

**Pour régler la mise au point en mode AF/MF**

Lors de l'utilisation de la fonction de mise au point automatique avec la mise au point manuelle ou l'enregistrement d'une vidéo, réglez la bague de mise au point sur la position **[A]**.

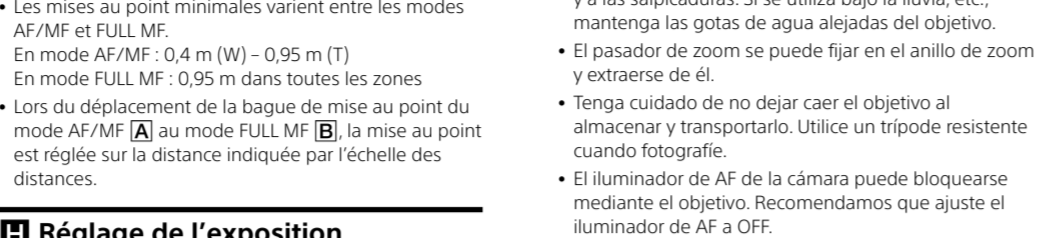
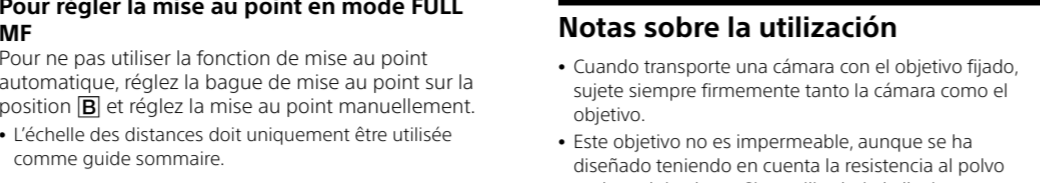

## H Réglage de l'exposition

**Commutateur IRIS LOCK**

LOCK : vous pouvez bloquer la bague d'iris sur « A » sur l'échelle d'ouverture, ou la tourner de f/4 à f/22.

RELEASE : vous pouvez tourner la bague d'iris de « A » à f/22 sur l'échelle d'ouverture.

Lorsque vous alignez « A » de l'échelle d'ouverture sur le repère d'ouverture, l'appareil photo est réglé en mode iris automatique et l'exposition est réglée par l'appareil photo. Vous pouvez régler la quantité de lumière manuellement entre f/4 et f/22 en tournant la bague d'iris.

**Réglage manuel de la quantité de lumière**
Faites pivoter la bague d'iris sur l'exposition voulue (f-stop) lorsque l'appareil photo est en mode M ou A.

**Remarques**

Réglez le commutateur d'encliquetage de l'iris sur OFF lors de l'enregistrement de vidéos. (Voir l'illustration **[H-a]**)

Si vous changez la valeur d'ouverture pendant l'enregistrement d'une vidéo avec le commutateur d'encliquetage de l'iris réglé sur ON, le bruit émis par la bague d'ouverture sera enregistré.

<b>I Utilisation de la fonction antibougé</b>	
<b>Commutateur antibougé</b>	
<ul style="list-style-type: none"><li>ON<span> </span>: compense les tremblements de l'appareil photo.</li> <li>OFF<span> </span>: ne compense pas les tremblements de l'appareil photo. Nous conseillons d'utiliser un trépied lors de la prise de photos.</li></ul>	

Spécifications	
Nom (Nom de modèle)	FE PZ 28-135mm F4 G OSS SELP28135G
Longueur focale (mm)	28-135
Focale équivalente en format 35 mm* <span>1</span> (mm)	42-202,5
Éléments-groupes de lentilles	12-18
Angle de vue 1* <sup>2</sup>	75°-18°
Angle de vue 2* <sup>2</sup>	54°-12°
Mise au point minimale* <sup>3</sup> (m (pieds))	0,4-0,95 (1,31-3,12)
Grossissement maximal (x)	0,15
Ouverture minimale	f/22
Diamètre d'objectif (mm)	95
Dimensions (diamètre maximal × hauteur) (environ, mm (po.))	105 × 162,5 (4 × 6 1/2)
Poids (environ, g (oz)) (sans cadre de montage de trépied)	1 215 (42,9)
Fonction Antibougé	Oui

\*1 Les valeurs indiquées ci-dessus pour une focale équivalente au format 35 mm concernent les appareils photo à objectif interchangeable équipés d'un capteur d'image APS-C.

\*2 L'angle de vue 1 est la valeur correspondant aux appareils photo 35 mm et l'angle de vue 2 est la valeur correspondant aux appareils photo à objectif interchangeable équipés d'un capteur d'image APS-C

\*3 La mise au point minimale est la distance du capteur d'image au sujet.

- Selon le mécanisme de l'objectif, la focale peut changer lorsque la distance de prise de vue change. Les focales indiquées ci-dessus présupposent que l'objectif est réglé sur l'infini.

Articles inclus : Objectif (1), Capuchon d'objectif arrière (1), Parasoleil (1), Capuchon de parasoleil (1), Boîtier (1), Bandoulière (1), Goupille de zoom (1), Jeu de documents imprimés

Les conceptions et les spécifications peuvent être modifiées sans préavis.

**α** et **G** sont des marques commerciales de Sony Corporation.

## Español

En este manual de instrucciones se explica cómo utilizar objetivos. Las notas sobre la utilización se encuentran en el documento separado "Precauciones previas a la utilización del producto". Cerciórese de leer ambos documentos antes de utilizar su objetivo.

Este objetivo está diseñado para cámaras con montura E del sistema de cámaras α de Sony. No podrá utilizarse con cámaras con montura A.

Para más información sobre compatibilidad, visite el sitio Web de Sony de su área, o consulte al proveedor Sony o a un centro de servicio local autorizado por Sony.

## Notas sobre la utilización

- Cuando transporte una cámara con el objetivo fijado, sujete siempre firmemente tanto la cámara como el objetivo.

- Este objetivo no es impermeable, aunque se ha diseñado teniendo en cuenta la resistencia al polvo y a las salpicaduras. Si se utiliza bajo la lluvia, etc., mantenga las gotas de agua alejadas del objetivo.
- El pasador de zoom se puede fijar en el anillo de zoom y extraerse de él.
- Tenga cuidado de no dejar caer el objetivo al almacenar y transportarlo. Utilice un trípode resistente cuando fotografíe.
- El iluminador de AF de la cámara puede bloquearse mediante el objetivo. Recomendamos que ajuste el iluminador de AF a OFF.

**Precauciones sobre la utilización de un flash**
Este objetivo no podrá utilizarse con un flash incorporado en la cámara. Utilice un flash externo (vendido aparte).

- Cuando utilice un flash, el objetivo puede bloquear parcialmente la luz del flash, lo que resultará en una sombra en la parte inferior de la fotografía.

**Viñeteado**

- Si utiliza el objetivo, las esquinas de la pantalla se vuelven más oscuras que el centro. Para reducir este fenómeno (llamado viñeteado), cierre la apertura de 1 a 2 puntos.

## A Identificación de las partes

1 Parasol del objetivo
2 Botón PUSH (liberación del parasol del objetivo)
3 Anillo de enfoque
4 Anillo de zoom
5 Anillo de iris
6 Índice de marco
7 Contactos del objetivo\*
8 Marco para montaje de trípode
9 Índice de apertura
10 Índice de distancia
11 Índice del parasol del objetivo
12 Interruptor IRIS LOCK
13 Interruptor de chasqueo del iris
14 Escala de distancias
15 Escala de apertura
16 Palanca POWER ZOOM
17 Selector ZOOM
18 Ganchos para correa
19 Índice de de montaje del objetivo
20 Mando de bloqueo del marco
21 Interruptor de compensación de sacudidas
22 Pasador de zoom
23 Tapa del parasol del objetivo

\* No toque los contactos del objetivo.

<b>B Colocación/extracción del objetivo</b>	
<b>Para colocar el objetivo (Consulte la ilustración <b>[B-1]</b>.)</b>	
<b>1</b> Extraiga la tapa posterior del objetivo la tapa del cuerpo de la cámara.	
<b>2</b> Alinee el punto del barril del objetivo con el punto blanco de la cámara (índice de montaje), y después inserte el objetivo en la montura de la cámara y gírelo hacia la derecha hasta que se bloquee.	
<ul style="list-style-type: none"><li>No presione el botón de liberación del objetivo de la cámara cuando monte el objetivo.</li> <li>No monte el objetivo de forma inclinada.</li></ul>	

<b>C Utilización de un trípode</b>	
<b>Para colocar el objetivo (Consulte la ilustración <b>[B-2]</b>.)</b>	
<b>1</b> Extraiga la tapa posterior del objetivo la tapa del cuerpo de la cámara.	
<b>2</b> Alinee el punto del barril del objetivo con el punto blanco de la cámara (índice de montaje), y después inserte el objetivo en la izquierda hasta que se pare, y después extraiga el objetivo.	
<b>C Utilización de un trípode</b>	
Cuando utilice un trípode, colóquelo en el marco para montaje de objetivo, no en la rosca para trípode de la cámara.	
<b>Para cambiar la posición vertical/horizontal</b>	
Afloje el mando de bloqueo del marco para montaje de trípode (1) gire la cámara en cualquier dirección. Si utiliza un trípode, puede cambiar la cámara entre las posiciones horizontal y vertical rápidamente a la vez que mantiene la estabilidad.	
<ul style="list-style-type: none"><li>Hay un punto blanco (índice de marco) en el marco.</li> <li>Alinee un punto blanco del marco para montaje de trípode con la línea blanca (índice de marco) del objetivo para ajustar la posición de la cámara con precisión (2).</li></ul>	
<ul style="list-style-type: none"><li>Apriete el mando de bloqueo del marco firmemente una vez ajustada la posición de la cámara.</li> <li>El marco puede golpear el cuerpo de la cámara o un accesorio cuando se gire dependiendo del modelo de cámara o de accesorio. Para obtener más información sobre la compatibilidad con cámaras y accesorios, visite el sitio web de Sony para su área.</li></ul>	

<b>C Utilización de un trípode</b>	
<b>Para colocar el objetivo (Consulte la ilustración <b>[B-2]</b>.)</b>	
<b>1</b> Extraiga la tapa posterior del objetivo la tapa del cuerpo de la cámara.	
<b>2</b> Alinee el punto del barril del objetivo con el punto blanco de la cámara (índice de montaje), y después inserte el objetivo en la izquierda hasta que se pare, y después extraiga el objetivo.	

### C Utilización de un trípode

Cuando utilice un trípode, colóquelo en el marco para montaje de objetivo, no en la rosca para trípode de la cámara.

**Para cambiar la posición vertical/horizontal**
Afloje el mando de bloqueo del marco para montaje de trípode (1) gire la cámara en cualquier dirección. Si utiliza un trípode, puede cambiar la cámara entre las posiciones horizontal y vertical rápidamente a la vez que mantiene la estabilidad.

- Hay un punto blanco (índice de marco) en el marco.
- Alinee un punto blanco del marco para montaje de trípode con la línea blanca (índice de marco) del objetivo para ajustar la posición de la cámara con precisión (2).

- Apriete el mando de bloqueo del marco firmemente una vez ajustada la posición de la cámara.
- El marco puede golpear el cuerpo de la cámara o un accesorio cuando se gire dependiendo del modelo de cámara o de accesorio. Para obtener más información sobre la compatibilidad con cámaras y accesorios, visite el sitio web de Sony para su área.

<b>C Utilización de un trípode</b>	
<b>Para extraer el marco para montaje de trípode del objetivo</b>	
Es posible extraer el marco para montaje de trípode del objetivo cuando no se utilice ningún trípode.	
<b>1</b> Extraiga el objetivo de la cámara.	
<ul style="list-style-type: none"><li>Consulte <b>[B]</b> Colocación/extracción del objetivo" para obtener más información.</li></ul>	
<b>2</b> Gire el mando de bloqueo del marco para alinear las marcas del mando de bloqueo del marco y del marco (3).	
<b>3</b> Tire del mando de bloqueo del marco (4) hacia abajo, y abra el marco.	
<ul style="list-style-type: none"><li>Para abrir el marco, sujete firmemente el objetivo y el marco.</li> <li>No sujete la bisagra cuando abra el marco. Si sujetase la bisagra podría pillarse la mano.</li></ul>	

• Si abre el marco sin extraer el objetivo de la cámara, el marco puede golpear el cuerpo de la cámara o algún accesorio. Recomendamos extraer el objetivo de la cámara antes de separar el marco.

## D Colocación del parasol del objetivo

Es recomendable utilizar un parasol del objetivo para reducir los reflejos y garantizar la máxima calidad de la imagen.

Alinee la marca del parasol del objetivo con el índice del parasol del objetivo en el objetivo, y después inserte el parasol del objetivo en la montura del objetivo i gírelo hacia la derecha hasta que chasquee i en su lugar.

**Para extraer el parasol del objetivo**

Mantenga presionado el botón PUSH (liberación del parasol del objetivo) y gire el parasol del objetivo en sentido opuesto al de colocación.

## E Colocación de la correa

Coloque la correa al objetivo cuando lleve el objetivo con la cámara (fotográfica) de objetivo intercambiable fijada. Para colocar la correa, siga los pasos (1) y (2).

- Para evitar que el objetivo se caiga, asegúrese de colocar la correa correctamente de forma que la correa no se suelte del objetivo.

## F Utilización del zoom

Utilizando la palanca POWER ZOOM

**1** Ajuste el selector ZOOM a SERVO.

**2** Mueva la palanca POWER ZOOM para ajustar la distancia focal (posición de zoom).

Mueva la palanca POWER ZOOM hacia T (Teléfono) para acercar.

Mueva la palanca POWER ZOOM hacia W (Gran angular) para alejar.

**Utilizando el anillo de zoom**

**1** Ajuste el selector ZOOM a MANUAL.

**2** Gire el anillo de zoom para ajustar la distancia focal (posición de zoom).

- Cuando deslice el selector ZOOM de SERVO a MANUAL, la distancia focal puede cambiar automáticamente.

**Para cambiar la dirección de rotación de operación del anillo de zoom**
Algunas cámaras asignarse a W o T girando el anillo del zoom. Con respecto a los detalles, consulte el Manual de instrucciones de la cámara.

## G Enfoque

**Para ajustar el enfoque en modo AF/MF**
Cuando utilice la función de enfoque automático junto con el enfoque manual o cuando filme películas, ajuste el anillo de enfoque a la posición **[A]**.

**Para ajustar el enfoque en modo FULL MF**
Si no desea utilizar el enfoque automático, ajuste el anillo de enfoque a la posición **[B]** y ajuste manualmente el enfoque.

- La escala de distancia solamente deberá utilizarse como guía aproximada.

- Los enfoques mínimos son diferentes en modo AF/MF y en modo FULL MF. En modo AF/MF: 0,4 m (W) - 0,95 m (T) En modo FULL MF: 0,95 m en toda el área
- Cuando mueva el anillo de enfoque del modo AF/MF **[A]** al modo FULL MF **[B]**, el enfoque se ajustará a la distancia indicada en la escala de distancias.

## H Ajuste de la exposición

<b>Interruptor IRIS LOCK</b>	
LOCK:	Puede bloquear el anillo de iris en "A" de la escala de apertura, o girarlo entre f/4 y f/22.
RELEASE:	Puede girar el anillo de iris entre "A" y f/22 de la escala de apertura.

Cuando alinee "A" de la escala de apertura con el índice de apertura, la cámara se establece en el modo de iris automático y la exposición se ajusta mediante la cámara. Y puede ajustar manualmente la cantidad de luz que entra en el objetivo entre f/4 y f/22 girando el anillo de iris.

**Ajuste manualmente la cantidad de luz**
Gire el aro del iris a la exposición deseada (f-stop) cuando la cámara esté ajustada al modo M o al modo A.

**Notas**
Cuando filme películas, ajuste el interruptor de chasqueo del iris a OFF. (Consulte la ilustración **[H-a]**)
Si cambia el valor de apertura mientras filme una película con el interruptor de chasqueo del iris en ON, se grabará el sonido del anillo de apertura.

<b>I Utilización de la función de compensación de sacudidas</b>	
<b>Interruptor de compensación de sacudidas</b>	
<ul style="list-style-type: none"><li>ON: Compensa las sacudidas de la cámara</li> <li>OFF: No compensa las sacudidas de la cámara. Recomendamos utilizar un trípode cuando fotografíe.</li></ul>	

Especificaciones	
Nombre (Nombre del modelo)	FE PZ 28-135mm F4 G OSS SELP28135G
Distancia focal (mm)	28-135
Distancia focal equivalente al formato de 35 mm* <span>1</span> (mm)	42-202,5
Grupos y elementos del objetivo	12-18

Nombre (Nombre del modelo)	FE PZ 28-135mm F4 G OSS SELP28135G
Ángulo de visión 1 * <sup>2</sup>	75°-18°
Ángulo de visión 2 * <sup>2</sup>	54°-12°
Enfoque mínimo* <sup>3</sup> (m)	0,4-0,95
Ampliación máxima (x)	0,15
Apertura mínima	f/22
Diametro del filtro (mm)	95
Dimensiones (diámetro máximo × altura) (aprox., mm)	105 × 162,5
Peso (Aprox., g)	1 215
(excluyendo el cuadro de montaje en trípode)	
Función de compensación de sacudidas	Si

- Los valores mostrados arriba para la distancia focal equivalente al formato de 35 mm son para cámaras digitales de lentes intercambiables equipadas con un sensor de imágenes de tamaño APS-C.
- El ángulo de visión 1 es el valor para cámaras de formato de 35 mm y el ángulo de visión 2 es el valor para cámaras digitales de lentes intercambiables equipadas con un sensor de imágenes de tamaño APS-C.
- El enfoque mínimo es la distancia desde el sensor de imágenes al motivo.

- En función del mecanismo del objetivo, es posible que la distancia focal varíe si la distancia de toma de imagen también lo hace. Las distancias focales indicadas arriba asumen que el objetivo está enfocado al infinito.
- Elementos incluidos: Objetivo (1), Tapa posterior del objetivo (1), Parasol del objetivo (1), Tapa del parasol del objetivo (1), Estuche para objetivo (1), Correa (1), Pasador de zoom (1), Juego de documentación impresa

Los diseños y las especificaciones están sujetos a cambios sin previo aviso.
**α** y **G** son marcas comerciales de Sony Corporation.

<b>中文 (简)</b>
保留备用
<div><div><div><div><div><span></span></div></div></div><div><div><div><span></span></div></div><div><div><span></span></div></div></div><div><div><div><span></span></div></div><div><div><span></span></div></div></div><div><div><div><span></span></div></div><div><div><span></span></div></div></div></div></div> <div>本使用说明书介绍镜头的用法。使用须知可以在另外的“使用前注意事项”中找到。务必在使用镜头前阅读以上两份文件。</div>

本镜头是专为 Sony α 相机中的 E 卡口系统设计而设计的。不能将其用于 A 卡口系统相机。

<div>本使用说明书介绍镜头的用法。使用须知可以在另外的“使用前注意事项”中找到。务必在使用镜头前阅读以上两份文件。</div>
保留备用

有关兼容性的详细信息，请访问所在地区的 Sony 网站，或者咨询 Sony 经销商或当地的 Sony 授权服务机构。

### 使用须知

- 当在装有镜头的情况下携带相机时，请务必同时握紧相机和镜头。
- 尽管本镜头采用了防尘和防溅水设计，但不具备防水性能。在雨中等环境下使用时，应确保镜头远离水滴。
- 变焦销可安装到变焦环上，也可从其上拆卸下来。
- 存放和携带时，小心不要让镜头掉到地上。拍摄时应使用稳固的三脚架。
- 相机的 AF 照明器可能会被镜头遮挡。建议您将 AF 照明器设为 OFF。

### 闪光灯使用注意事项

- 本镜头不能与内置相机闪光灯一起使用。请使用外部闪光灯（另售）。
- 使用闪光灯时，镜头可能会遮住闪光灯的部分亮光，从而造成图片的底部出现阴影。

### 晕影

- 使用镜头时，屏幕的角落要比其中心暗。为避免这种现象（称之为晕影），请将光圈推近 1 ~ 2 圈。

## A 部件识别

1 遮光罩
2 PUSH (遮光罩释放) 按钮
3 对焦环
4 变焦环
5 光圈环
6 套环标记
7 镜头接点\*
8 三脚架安装套环
9 光圈标记
10 距离标记
11 遮光罩标记
12 IRIS LOCK 开关
13 光圈点按开关
14 距离刻度
15 光圈刻度
16 POWER ZOOM 杆
17 ZOOM 开关
18 腕带挂钩
19 镜头安装标记
20 套环锁定按钮
21 震动补偿开关
22 变焦销
23 遮光罩盖

\* 请勿触摸镜头接点。

## B 安装/拆下镜头

**安装镜头**
（参见插图 **[B - 1]**。）

- 拆下后镜头盖和相机机身罩。
- 将镜筒上的白点与相机上的白点（安装标记）对准，然后将镜头插入相机安装部位并顺时针旋转，直至镜头锁紧。
  - 请勿在安装镜头时按相机上的镜头释放按钮。
  - 请勿倾斜安装镜头。

### 拆下镜头

按住相机上的镜头释放按钮，逆时针转动镜头直至其停止，然后拆下镜头。

## C 使用三脚架

使用三脚架时，将其安装到镜头的安装套环上，而非相机的三脚架插孔中。

## 改变垂直/水平位置

松开三脚架安装套环上的套环锁定旋钮 (1)，沿水平/垂直方向旋转相机。使用三脚架时，相机可以在保证稳定性的同时快速在垂直和水平位置切换。

- 套环上有一个白点（套环标记）。将三脚架安装套环上的白点与镜头上的白线（套环标记）对准，以精确调整相机位置 (2)。
- 在设定相机位置后，拧紧套环锁定旋钮。
- 取决于相机或配件的型号，套环在旋转时可能会撞击相机机身或配件。有关与相机及配件兼容性的详细信息，请访问所在地区的 Sony 网站。

## 从镜头上拆下三脚架安装套环

不使用三脚架时，可从镜头上拆下三脚架安装套环。

- 从相机上拆下镜头。
  - 详情请参阅 **[B]** 安装/拆下镜头”。
- 转动套环锁定旋钮，将套环锁定旋钮的标记与套环的标记对准 (3)。
- 下拉套环锁定按钮 (4)，打开套环。
  - 打开套环时，应牢牢握住镜头及套环。
  - 打开套环时，切勿抓握转轴部分，以免失手。
  - 如果打开套环时未将镜头从相机上卸下，套环可能会撞到相机机身或配件。建议在拆卸套环先将镜头从相机上卸下。

<b>D 安装遮光罩</b>	
建议使用遮光罩以减少反光，从而确保最佳画质。	
将遮光罩上的标记与镜头上的遮光罩标记对准，然后将遮光罩插入镜头安装部位并顺时针旋转，直至其咔哒一声就位。	
<b>拆下遮光罩</b>	
按住 PUSH (遮光罩释放) 按钮并沿着与安装时相反的方向转动遮光罩。	

<b>E 安装镜头带</b>	
在安装了可更换镜头相机的情况下携带镜头时，可为镜头安装镜头带。请遵照步骤 (1) 和 (2) 安装镜头带。	
<ul style="list-style-type: none"><li>为防止镜头掉落，请务必正确安装镜头带，确保它不会从镜头上松脱。</li></ul>	

## F 变焦

使用 POWER ZOOM 杆