

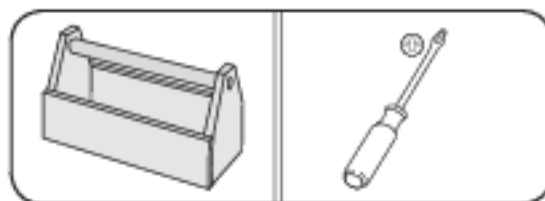

ELM205 Power Conditioner

(6901-002060 <00>)

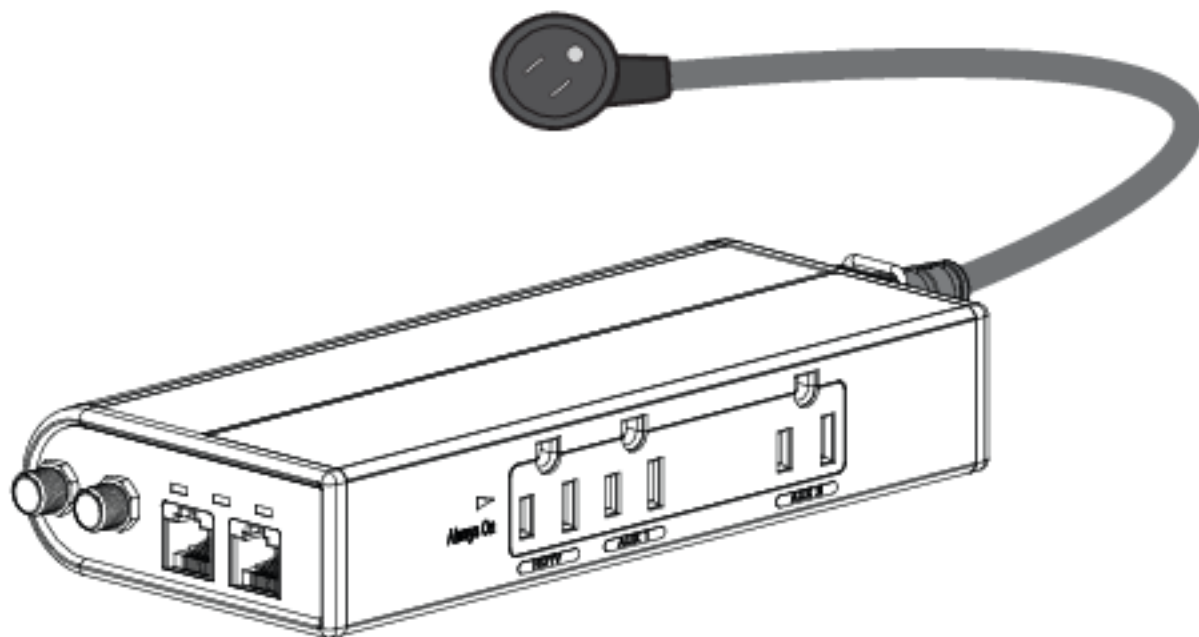

Sanus Systems

2221 Hwy 36 West
Saint Paul, MN 55113 USA

Customer Service

Americas: 800-359-5520 • 651-484-7988 • info@sanus.com
Europe, Middle East, and Africa: + 31 40 2324700 • europe.sanus@milestone.com
Asia Pacific: 86 755 8996 9226 • sanus.ap@milestone.com

sanus.com

©2010 Milestone AV Technologies, a Duchossois Group Company.
All rights reserved. Sanus is a division of Milestone.

All other brand names or marks are used for identification purposes and are trademarks of their respective owners.

English

IMPORTANT SAFETY INSTRUCTIONS – SAVE THESE INSTRUCTIONS – PLEASE READ ENTIRE MANUAL BEFORE USING THIS PRODUCT

ELM205 Specifications:

- ✦ 2,700 joule surge suppression
- ✦ Dual Stage EMI/RFI noise filtration 20-50dB (100KHz-1MHz)
- ✦ Gold-plated coaxial input and outputs
- ✦ Combo ethernet/phone jack - supports up to 100Base-T connection speeds
- ✦ 125V/60Hz/12 A max
- ✦ Suppressed voltage rating: L-N 400V L-G 500V N-G 500V
- ✦ Audible alarm if surge has served it's useful life
- ✦ Resettable fuse
- ✦ Interchangeable 1' * or 6' ** power cords
- ✦ ClickFit compatible

* 1' power cord is intended for use in special installations only: such as, dedicated equipment intended to be mounted near a receptacle.

** 6' power cord is intended for use in all other installations.

Warranty

Your Sanus ELM205 has a five year product warranty against manufacturer's defects. If you have any questions or experience any problems with your Sanus Elements product, please contact Sanus Systems Customer Service at 1-800-359-5520.

Français

INFORMATIONS IMPORTANTES CONCERNANT LA SÉCURITÉ – CONSERVEZ CES INSTRUCTIONS – VEUILLEZ LIRE L'INTÉGRALITÉ DE CE MANUEL LE MANUEL AVANT D'UTILISER CE PRODUIT

ELM205 Spécifications:

- ✦ Limitation de surtension 2 700 joules
- ✦ Filtrage antibruit EMI/RFI bi-étage 20-50 dB (100 KHz-1 MHz)
- ✦ Entrées et sorties coaxiales plaquées or
- ✦ Prise combo Ethernet / téléphone – prend en charge une vitesse de connexion allant jusqu'à 100Base-T
- ✦ 125 V / 60 Hz / 12 A max
- ✦ Niveau de protection : L-N 400 V L-G 500 V N-G 500 V
- ✦ Une alarme se fait entendre si la durée de vie du suppresseur de tension est expirée
- ✦ Fusible autoréarmable
- ✦ Cordons interchangeable de 0,3 m (1 pi) * ou 1,8 m (6 pi) **
- ✦ Compatible avec le dispositif ClickFit

* Le cordon de 0,3 m (1 pi) s'utilise uniquement dans les installations spéciales, comme par exemple un équipement dédié conçu pour être monté près d'une prise.

** Le cordon de 1,8 m (6 pi) s'utilise dans tous les autres types d'installations.

Garantie

Votre Sanus ELM205 est garanti pour une période de cinq (5) ans contre les défauts de fabrication. Si vous avez des questions ou des problèmes avec votre produit Sanus Elements, veuillez contacter le service à la clientèle de Sanus Systems au 1-800-359-5520.

Español

INSTRUCCIONES IMPORTANTES DE SEGURIDAD – CONSERVE ESTAS INSTRUCCIONES – LEA TODO EL MANUAL ANTES DE UTILIZAR ESTE PRODUCTO

Especificaciones del ELM205

- ✦ Supresión de sobretensión: 2700 J
- ✦ Filtración de ruido EMI/RFI en dos etapas: 20-50 dB (100 KHz - 1 MHz)
- ✦ Entradas y salidas coaxiales enchapadas en oro
- ✦ Conector telefónico/ethernet: velocidad de conexión máxima de 100 Base-T
- ✦ 125 V / 60 Hz / 12 A máximo
- ✦ Capacidad de protección contra sobretensión: 400 V (L-N), 500 V (L-G), 500 V (N-G)
- ✦ Alarma sonora que indica la finalización de la vida útil del estabilizador
- ✦ Fusible rearmable
- ✦ Cables de alimentación intercambiables de 0,30 m (1 pie)* y de 1,83 m (6 pies)**
- ✦ Compatible con soportes ClickFit

* El cable de 0,30 m (1 pie) se utiliza en instalaciones especiales solamente, como equipos especializados instalados cerca de un enchufe.

** El cable de 1,83 m (6 pies) se utiliza para el resto de las instalaciones.

Garantía

El Sanus ELM205 tiene una garantía de cinco años contra defectos de fabricación. Si tiene preguntas o se presenta algún problema con el producto de la línea Sanus Elements, póngase en contacto con el servicio de Atención al Cliente de Sanus Systems al 1-800-359-5520.

			
English Tools required	CAUTION / WARNING	Troubleshooting and Maintenance	Optional
Français Outils nécessaires	ATTENTION/ AVERTISSEMENT	Dépannage et maintenance	Optionnel
Español Herramientas necesarias	PRECAUCIÓN/ ADVERTENCIA	Resolución de problemas y mantenimiento	Opcional

⚠ CAUTION:**English**

CAUTION: Avoid potential personal injuries and property damage!

- ✘ The input plug of this power tap is intended to serve as the disconnect device, it shall be easily accessible and withdrawn.
- ✘ Cable distribution system should be grounded (earthed) in accordance with ANSI/NFPA 70, the National Electrical Code (NEC), in particular Section 820.93, Grounding of Outer Conductive Shield of a Coaxial Cable.
- ✘ Do not disassemble the surge protector. Disassembling the surge protector will void the warranty and may cause serious personal injury.
- ✘ Disconnect the surge protector during lightning storms.
- ✘ Not for use near water or in areas with high moisture.
- ✘ Do not use this product for any purpose not explicitly specified by Sanus Systems.
- ✘ If you do not understand these instructions, or have doubts about the safety of the installation, assembly or use of this product, contact Sanus Systems Customer Service or call a qualified contractor.
- ✘ Sanus Systems is not responsible for damage or injury caused by incorrect assembly or use.

Français

ATTENTION : Évitez les blessures et les dégâts matériels éventuels !

- ✘ La fiche de ce capteur de puissance est conçue pour servir de dispositif de déconnexion; elle doit donc être facilement accessible et en retrait.
- ✘ Le système de câbles doit être mis à la terre (relié à la terre) conformément à la norme ANSI/NFPA 70 du NEC (Code national de l'électricité), et en particulier la Section 820.93, « Grounding of Outer Conductive Shield of a Coaxial Cable ».
- ✘ Ne pas démonter le limiteur de surtension. Le démantèlement du limiteur de surtension annule la garantie et peut entraîner de graves blessures.
- ✘ Déconnecter le limiteur de surtension durant les orages électriques.
- ✘ Ne pas utiliser près de l'eau ou dans un endroit où le taux d'humidité est élevé.
- ✘ N'utilisez pas ce produit à d'autres fins que celles spécifiées explicitement par Sanus Systems.
- ✘ Si vous ne comprenez pas ces instructions, ou si vous avez des doutes sur la sécurité de l'installation, sur le montage ou l'utilisation de ce produit, contactez le service client de Sanus Systems ou appelez une entreprise qualifiée.
- ✘ Sanus Systems n'est pas responsable des dommages ou des blessures provoqués par un montage ou une utilisation incorrecte.

Español

PRECAUCIÓN: Evite lesiones físicas y daños materiales.

- ✘ El enchufe de este tomacorriente múltiple constituye su mecanismo de desconexión, por lo cual deberá ubicarse en un lugar al que pueda accederse fácilmente para retirarlo.
- ✘ El sistema de cableado debe estar conectado a tierra de acuerdo con la norma ANSI/NFPA 70 o Código Nacional de Electricidad (NEC, por sus siglas en inglés), en particular con la Sección 820.93: "Conexión a tierra del blindaje conductivo externo de un cable coaxial".
- ✘ No desarme el estabilizador de corriente. Desarmar el estabilizador de corriente dejará sin efecto la garantía y podría causar lesiones graves.
- ✘ Desconecte el estabilizador de corriente durante tormentas eléctricas.
- ✘ No utilice el estabilizador cerca de agua o en áreas con mucha humedad.
- ✘ No utilice este producto para ningún otro propósito que no sea el explícitamente especificado por Sanus Systems.
- ✘ Si no entiende las instrucciones o si tiene dudas acerca de la seguridad de la instalación, del ensamblado o del uso del producto, contáctese con el servicio de atención a clientes de Sanus Systems o llame a un técnico calificado.
- ✘ Sanus Systems no se responsabiliza por ningún daño o lesión resultante del montaje incorrecto o el uso indebido.

English**Supplied Parts and Hardware**

Before starting assembly, verify all parts are included and undamaged. If any parts are missing or damaged, do not return the damaged item to your dealer; contact Sanus Systems Customer Service. Never use damaged parts!

NOTE: Not all hardware included will be used.

Français**Pièces et matériel fournis**

Avant de commencer l'assemblage, assurez-vous que toutes les pièces sont présentes et qu'elles ne sont pas endommagées. Si une pièce est manquante ou endommagée, contactez le service Clientèle de Sanus Systems. Ne retournez pas les pièces endommagées à votre revendeur. N'utilisez jamais de pièces endommagées !

REMARQUE: Nem todas as ferramentas serão usadas.

Español**Piezas y materiales suministrados**

Antes de iniciar el montaje, verifique que estén incluidas todas las piezas y que ninguna de ellas esté dañada. Si falta n piezas o si alguna está deteriorada, no devuelva el artículo al distribuidor. Póngase en contacto con el servicio de atención al cliente de Sanus Systems. Nunca utilice piezas dañadas.

NOTA: No habrá que utilizar todo el material.

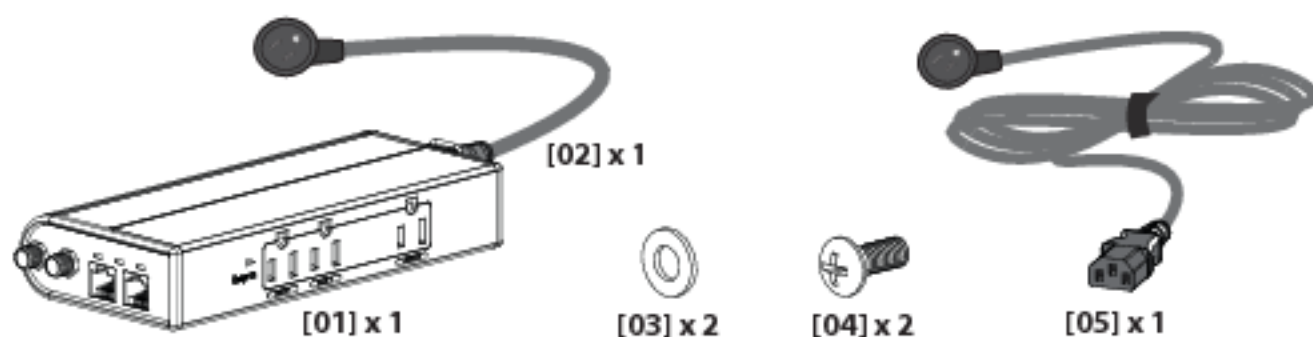

English

ELM205 FEATURES

- A. The Power, Surge, and Ground LED lights illuminate to indicate that the surge protector is working. If the lights fail to illuminate, see Troubleshooting your Power Conditioner on the next page.
- B. From wall, DSS, cable, or other coaxial output
- C. To TV, VCR, or other coaxial input
- D. To phone/modem or ethernet input
- E. From wall outlet or router
- F. Resettable Fuse
- G. Interchangeable Power Cord
- H. Transformer Spaced Outlet
- I. ClickFit Compatible

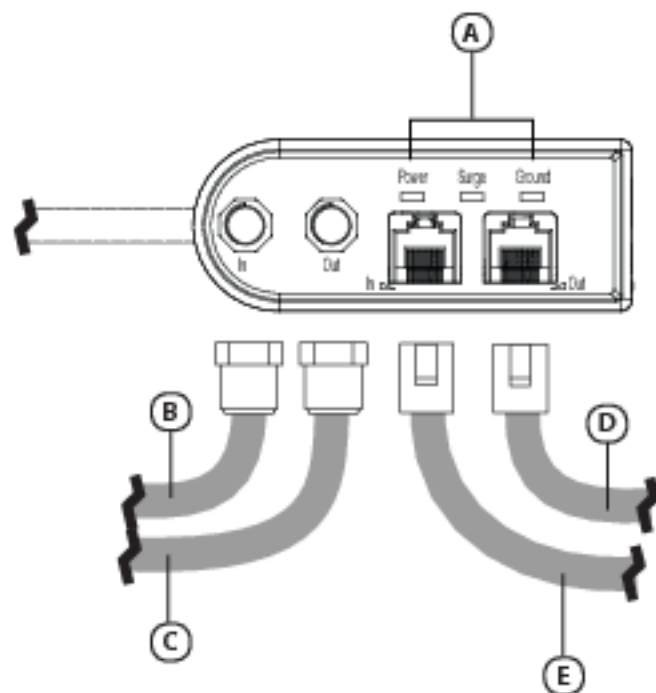

Français

CARACTÉRISTIQUES DE L'APPAREIL ELM205

- A. Les voyants « Power » (Alimentation, « Surge » (Surtension) et « Ground » (Terre) indiquent que le limiteur de surtension fonctionne. Si les voyants ne s'allument pas, voir la section Dépannage de votre régulateur de courant à la page suivante.
- B. Pour sortie murale, DSS, câble ou autre sortie coaxiale
- C. Vers le téléviseur, le magnétoscope ou autre entrée coaxiale
- D. Vers le téléphone / modem ou entrée Ethernet
- E. De la prise murale ou du routeur
- F. Cordon d'alimentation interchangeable
- G. Fusible autoréarmable.
- H. Prise de transformateur décalée
- I. Compatible avec le dispositif ClickFit

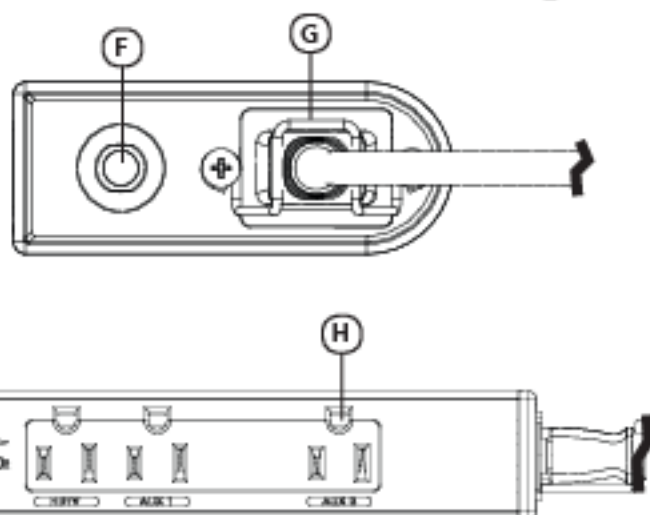

Español

CARACTERÍSTICAS DEL ELM205

- A. Los indicadores luminosos Power (Encendido), Surge (Protegido) y Ground (Conectado a tierra) indican, cuando están encendidos, que el estabilizador de corriente está en funcionamiento. Si las luces no están encendidas, consulte la sección "Resolución de problemas" en la página siguiente.
- B. Desde la pared, un DSS, un cable u otra salida coaxial
- C. Hacia un televisor, una VCR u otra entrada coaxial
- D. Hacia una entrada de teléfono/módem o ethernet
- E. Desde un enchufe o un router
- F. Cable de alimentación intercambiable
- G. Fusible rearmable
- H. Tomacorriente separado para transformador
- I. Compatible con soportes ClickFit

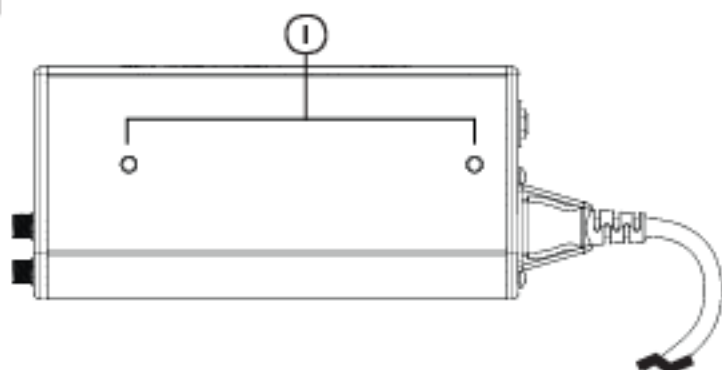



Troubleshooting

English

The Power, Surge, and Ground LED lights illuminate under normal operating conditions. If any of the lights fail to illuminate, follow the instructions below. If any of the lights still fail to illuminate, you need to replace your Power Conditioner.

Power

- ✘ If the Power light is off, verify that your power conditioner is plugged into a working outlet.
- ✘ If the Power light is still off, unplug all accessories from the surge protected outlets and press the resettable fuse button.
- ✘ If the Power light remains off, the power conditioner has served its useful life and needs to be replaced

Surge

- ✘ If the Surge light is off but the Power and Ground lights are on, or if the alarm sounds, the power conditioner has served its useful life and needs to be replaced.

Ground

- ✘ If the Ground light is off but the Power and Surge lights are on, verify that you are using a properly grounded outlet.
- ✘ If the Ground light is still off, the power conditioner has served its useful life and needs to be replaced.

Français

Les voyants « Power », « Surge » et « Ground » s'allument dans des conditions normales de fonctionnement. Si l'un des voyants ne s'allume pas, suivre les instructions suivantes. Par la suite, si l'un des voyants ne s'allume toujours pas, il vous faudra remplacer votre régulateur de courant.

« Power » (Alimentation)

- ✘ Si le voyant Power est éteint, vérifier que le régulateur de courant est branché dans une prise qui fonctionne.
- ✘ Si le voyant Power ne s'allume toujours pas, débrancher tous les accessoires des prises protégées contre la surtension et appuyer sur le bouton de fusible autoréarmable.
- ✘ Si le voyant Power ne s'allume toujours pas, c'est que le régulateur de courant a atteint sa durée de vie utile et doit être remplacé.

« Surge » (Surtension)

- ✘ Si le voyant Surge est éteint mais que les voyants Power et Ground sont allumés, ou si une alarme se fait entendre, c'est que le régulateur de courant a atteint sa durée de vie utile et doit être remplacé.

« Ground » (Terre)

- ✘ Si le voyant Ground est éteint mais que les voyants Power et Surge sont allumés, vérifier que la prise utilisée est correctement mise à la terre.
- ✘ Si le voyant Ground ne s'allume toujours pas, c'est que le régulateur de courant a atteint sa durée de vie utile et doit être remplacé.

Español

Los indicadores luminosos Power, Surge y Ground se encienden bajo condiciones normales de funcionamiento. Si alguna de las luces no enciende, siga las instrucciones a continuación. Si aun así las luces no encienden, deberá cambiar el estabilizador de corriente.

Power

- ✘ Si la luz Power (Encendido) se encuentra apagada, verifique que el estabilizador esté enchufado a un tomacorriente que funcione.
- ✘ Si la luz Power sigue sin encender, desenchufe todos los accesorios de los tomacorrientes protegidos y presione el botón del fusible rearmable.
- ✘ Si la luz Power sigue apagada, el estabilizador ha cumplido su vida útil y deberá ser reemplazado.

Surge

- ✘ Si la luz Surge (Protegido) está apagada pero las luces Power (Encendido) y Ground (Conectado a tierra) están encendidas, o si suena la alarma, el estabilizador ha cumplido su vida útil y deberá ser reemplazado.

Ground

- ✘ Si la luz Ground (Conectado a tierra) está apagada pero las luces Power (Encendido) y Surge (Protegido) están encendidas, verifique si está utilizando un tomacorriente debidamente conectado a tierra.
- ✘ Si la luz Ground sigue apagada, el estabilizador ha cumplido su vida útil y deberá ser reemplazado.



English

Changing your Power Cord

NOTE: 1' power cord is intended for use in special installations only; such as, dedicated equipment intended to be mounted near a receptacle. 6' power cord is intended for use in all other installations.

Français

Changement de cordon

REMARQUE: Le cordon de 0,3 m (1 pi) s'utilise uniquement dans les installations spéciales, comme par exemple un équipement dédié conçu pour être monté près d'une prise. Le cordon de 1,8 m (6 pi) s'utilise dans tous les autres types d'installations.

Español

Cómo cambiar el cable de alimentación

NOTA: El cable de 0,30 m (1 pie) se utiliza en instalaciones especiales solamente, como equipos especializados instalados cerca de un enchufe. El cable de 1,83 m (6 pies) se utiliza para el resto de las instalaciones.

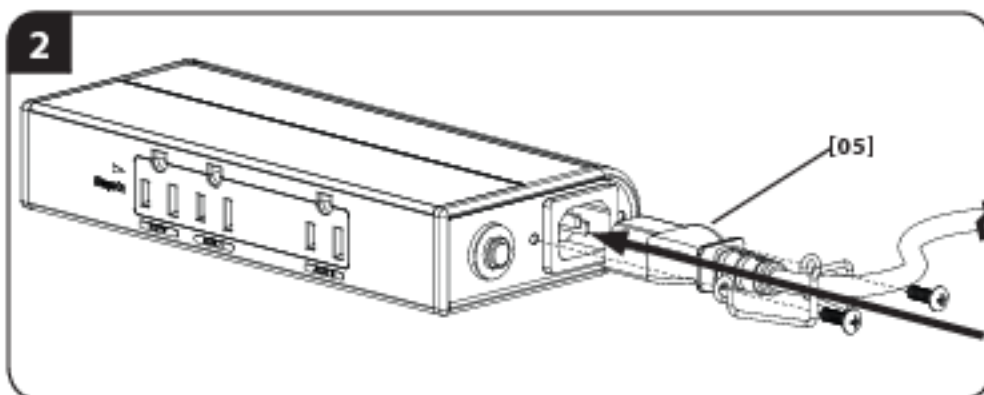
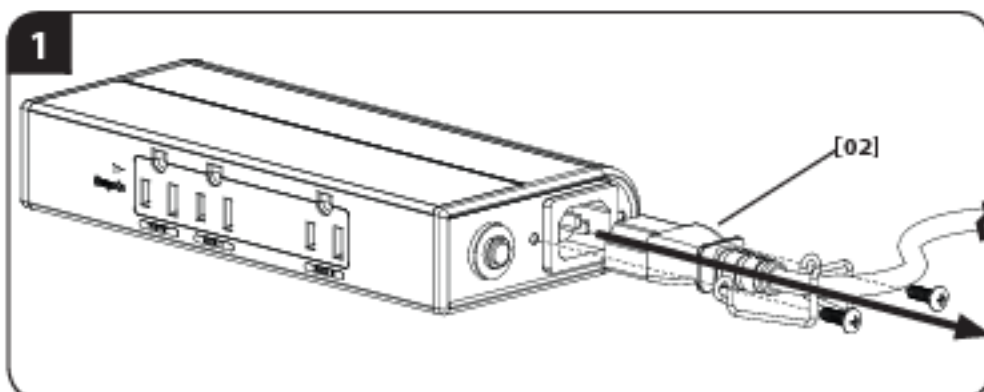



OPT

English

Installing ClickFit

NOTE: You should use the ClickFit brackets (X) that are included with select Sanus mounts and the hardware, [03] and [04], that is included with the ELM205.

Français

Installation des brides ClickFit OPT

REMARQUE: Vous devez utiliser les brides ClickFit (X) comprises avec les systèmes de montage Sanus sélectionnés, et les pièces de quincaillerie [03] et [04] comprises avec le ELM205.

Español

Instalación de soportes ClickFit OPCIONAL

NOTA: Debe utilizar los soportes ClickFit (X) que se incluyen con algunos soportes Sanus, y los accesorios, [03] y [04], provistos con el ELM205.

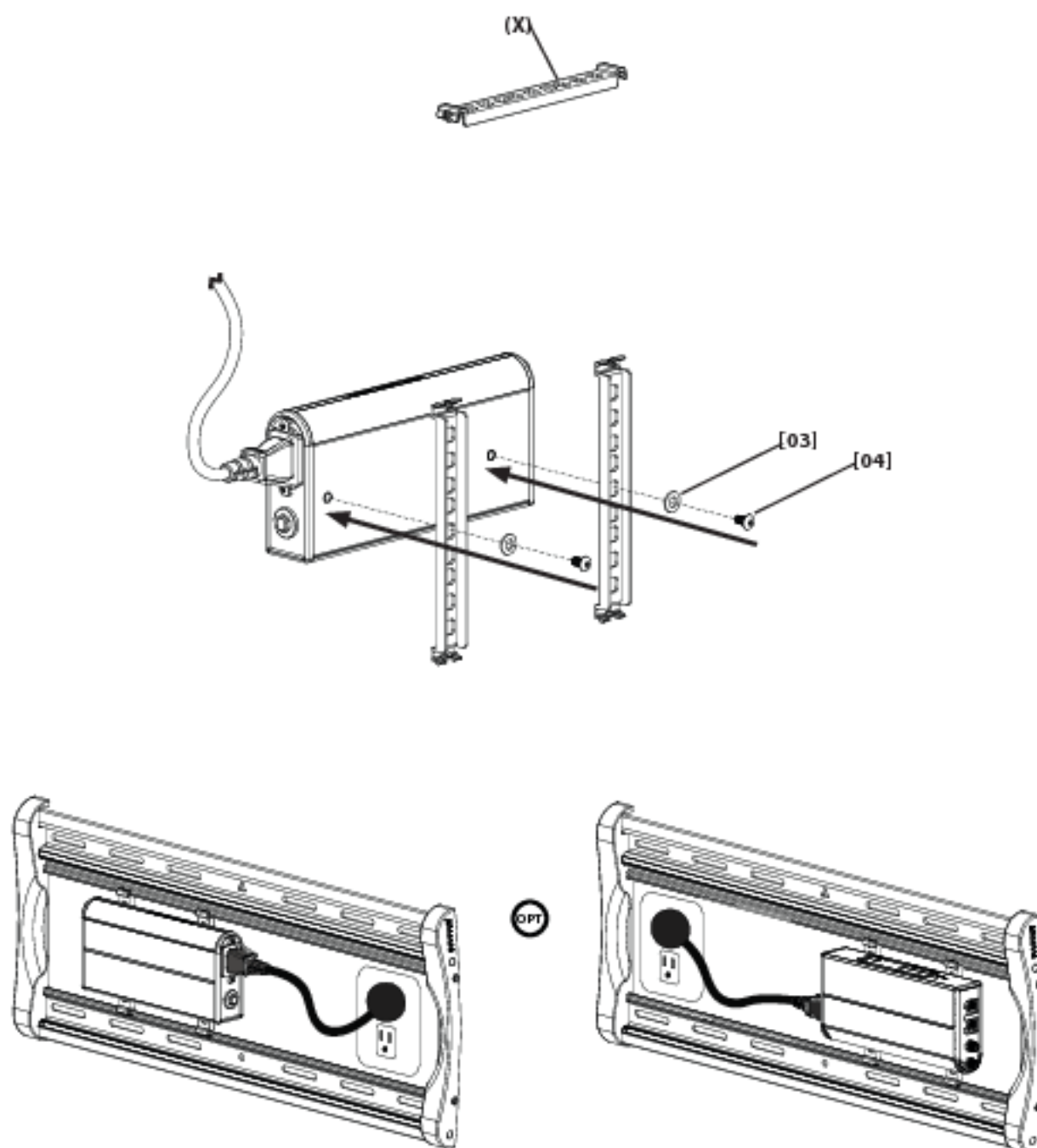

English

Milestone AV Technologies and its affiliated corporations and subsidiaries (collectively, "Milestone"), intend to make this manual accurate and complete. However, Milestone makes no claim that the information contained herein covers all details, conditions, or variations. Nor does it provide for every possible contingency in connection with the installation or use of this product. The information contained in this document is subject to change without notice or obligation of any kind. Milestone makes no representation of warranty, expressed or implied, regarding the information contained herein. Milestone assumes no responsibility for accuracy, completeness or sufficiency of the information contained in this document.

Français

Milestone AV Technologies et ses sociétés affiliées et ses filiales (collectivement dénommées « Milestone »), se sont efforcées de rendre ce manuel précis et complet. Cependant, Milestone ne garantit pas que les informations qu'il contient couvrent tous les détails et toutes les conditions ou variations. Il ne pare pas non plus à toute éventualité relative à l'installation ou à l'utilisation de ce produit. Les informations contenues dans ce document peuvent faire l'objet de modifications sans avertissement ou obligation préalable quelconque. Milestone ne donne aucune garantie explicite ou implicite quant aux informations contenues dans le manuel. Milestone n'assume aucune responsabilité quant à l'exactitude, l'exhaustivité ou la suffisance des informations contenues dans ce document.

Español

Milestone AV Technologies y sus empresas asociadas y filiales (colectivamente "Milestone") tienen la intención de que este manual sea preciso y completo. Sin embargo, Milestone no garantiza que la información aquí incluida cubra la totalidad de los detalles, las condiciones y las variaciones. Tampoco contempla toda posible contingencia relacionada con la instalación y el uso de este producto. La información contenida en este documento es susceptible de ser modificada sin aviso ni obligación de ningún tipo. Milestone no hace ninguna manifestación de garantía, explícita o implícita, respecto a la información aquí incluida. Milestone no asume ninguna responsabilidad por la exactitud, integridad o suficiencia de la información contenida en este documento.