



200 PINT

# COMMERCIAL DEHUMIDIFIER

## USER MANUAL

FOR MODEL:

PROCD200



Before using your commercial dehumidifier, please read this manual carefully and keep it for future reference, along with your receipt.

# TABLE OF CONTENTS

General Information.....	1
Important Safety Instructions.....	2
Structure Diagram .....	3
Setup Instructions.....	4–5
Control Panel.....	6–7
Operating Instructions .....	8
Maintenance.....	9–10
Troubleshooting.....	11
Error Codes .....	12
Purchase/Maintenance Records .....	13

## GENERAL INFORMATION

- Please DO NOT dispose of any packaging until you have checked that the appliance is operational.
- After removing the packaging, ensure the contents are intact and complete. In the unlikely event of missing parts, contact Consumer Services at 844-4PA-AIRE (844-472-2473).
- DO NOT leave children unattended with any of the packaging as it is a potential source of danger.
- Disposal of all packaging must be carried out responsibly, safely, and in accordance with your local regulations.
- ALWAYS recycle the packaging material where possible.
- When using any electrically powered product, basic safety precautions should always be followed.
- Please read these instructions carefully and in full before using the product.

# IMPORTANT SAFETY INSTRUCTIONS

## **WARNING - to reduce the risk of fire, electrical shock or injury to persons or property:**

1. Always operate the product from a power source of the same voltage, frequency and rating as indicated on the product identification plate.
2. To minimize shock and fire hazards, proper grounding is important. The power cord is equipped with a three-prong grounding plug for protection against shock hazards. Never cut off the third prong.
3. Your unit must be used in a properly grounded wall receptacle. If the wall receptacle you intend to use is not adequately grounded or protected by a time delay fuse or circuit breaker, have a qualified electrician install the proper receptacle.
4. Do not use extension cords or an adapter plug with this unit. If it is necessary to use an extension cord, use an approved heavy duty extension cord only (available at most local hardware stores).
5. Do not operate this product with a damaged power cord plug. If the supply cord is damaged it must be replaced by qualified repair person in order to avoid hazard.
6. To reduce the risk of electric shock, do not expose the unit or flexible cord to moisture of any kind.
7. Turn off and unplug from the power socket when not in use, before assembling or before cleaning.
8. The dehumidifier is not intended for use by young children without supervision. Young children should be supervised to ensure that they do not play with the dehumidifier.
9. Disabled persons and the elderly may require assistance with set up and usage.
10. Do not place objects on the product or allow objects to obstruct the inlet or outlet openings; do not operate in close proximity to walls, curtains, etc.
11. Use of attachments or accessories not recommended or sold by the product distributor may cause injury to persons or damage to property.
12. This product is intended for normal, light commercial use only.
13. Contact a qualified service technician for repair or maintenance of this unit. Do not attempt to dismantle the appliance.
14. Do not operate the appliance on a metal surface.
15. Do not use the appliance in artificially hot or humid conditions or allow it to be used in a hazardous environment.
16. Do not clean the appliance with organic solvent.
17. This instruction manual is an integral part of the appliance and should be stored for future reference. It must accompany the unit in event of ownership transfer or for reference by a service engineer.

# STRUCTURE DIAGRAM

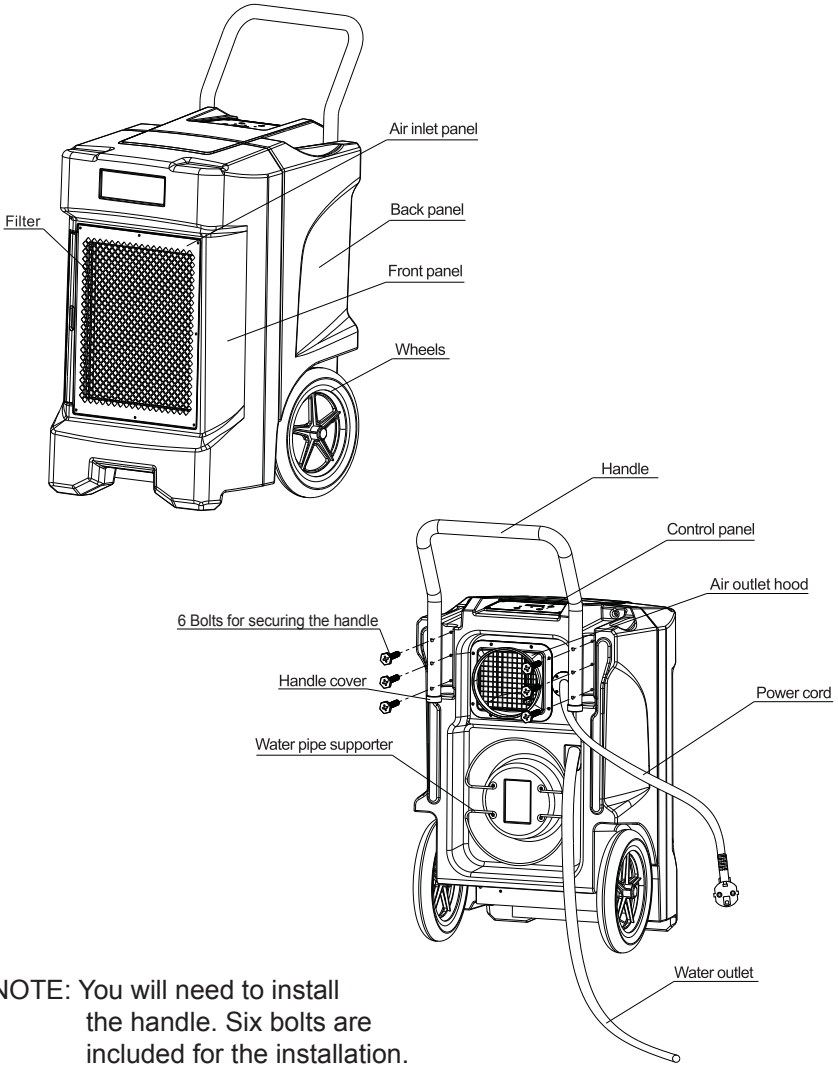

NOTE: You will need to install the handle. Six bolts are included for the installation.



## WARNING

DO NOT OBSTRUCT THE AIR INLET OR OUTLET.

# SETUP INSTRUCTIONS

## **!** IMPORTANT

Place dehumidifier in the upright position. When transporting a dehumidifier to site, allow the dehumidifier to stand upright for 30 minutes before switching ON. This is necessary to allow the refrigerant system to stabilize and avoid system damage.

## SETTING UP THE DEHUMIDIFIER:

Operate the dehumidifier in an enclosed area as this creates a drying chamber. Close all doors, windows and areas that open to external areas to maximize the dehumidifier's water removal efficiency. Keep traffic through the drying chamber to a minimum. Place the dehumidifier in the center of the room, away from walls and furnishings. **DO NOT** allow the airflow to be obstructed.

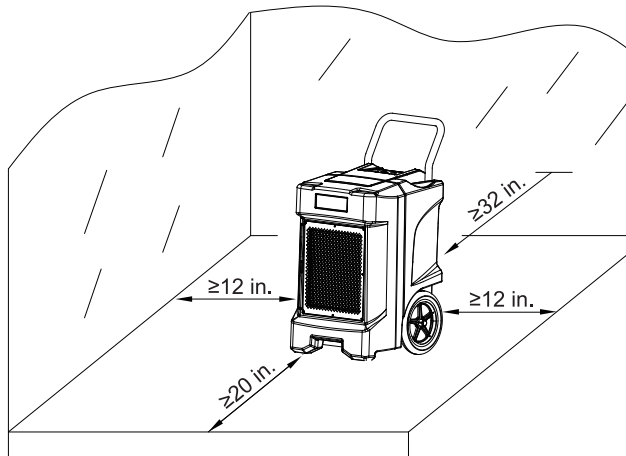

*Illustration of correct positioning for best performance.*

## SETUP INSTRUCTIONS *(continued)*

### DRAINAGE:

The dehumidifier pump connects to a plastic drainage hose. The hose is stored on the back of the appliance. Uncoil the entire hose, ensuring there are no kinks or restrictions, and place the unattached end into a drain or run outdoors.

Ensure that draining running to the outdoors does not create a hazard that could cause someone to slip.

Water drains **MUST** be checked regularly when used.

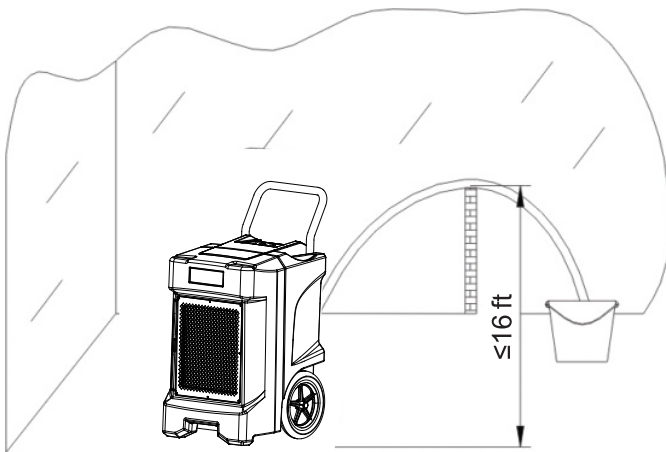

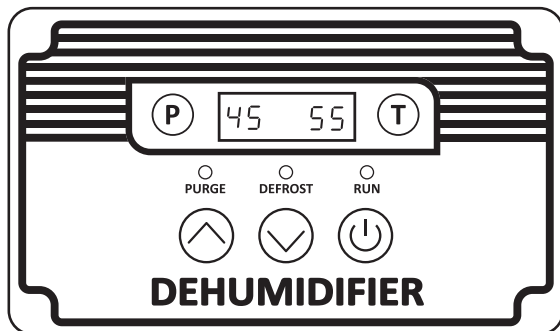

**NOTE:** The drain hose for the ejector pump is 40 ft long and can drain up to 16 ft vertically. Attempting to push water vertically more than 16 ft vertically may cause water backup in the pump, which can result in leakage. See image above.

# CONTROL PANEL



1. ON/OFF Key
2. UP and DOWN Keys
3. Purging Indicator
4. Defrosting Indicator
5. PURGE Key
6. HUMIDITY and TIME Display
7. TIME Key
8. Operating Indicator

 **ON/OFF:** Press the  key to turn the unit ON or OFF.

 **PURGE:** Press the  key to empty water from the pump reservoir. During normal operation the pump purges automatically when the reservoir is full. Use “PURGE” before moving the machine to avoid water spillage. The pump will close automatically after 40 seconds of continuous operation.

 and : Press  and  keys to set or adjust humidity in the range of 26% and 90%. When the environmental humidity is below 26%, “CO” will be displayed.

**Defrost Indicator:** The unit begins to defrost when the defrost indicator illuminates; the unit has stopped defrosting when the light is no longer illuminated. When defrosting is complete, the unit begins to dehumidify again automatically.

## CONTROL PANEL *(continued)*

**T TIME:** Press this to display working hours and total working time.

- After starting operation, the display will show the humidity setting (left) and current humidity (right). Humidity setting can be changed by pressing “Up” or “Down.”
- Time settings are based on minutes. For example, if the display shows “0000:50,” this means that the unit has worked for 50 minutes since powered on. If you want to view the total working time, press “T” again and the display will show this for 10 seconds, then return automatically to the original working hours. (Pressing “T” before the 10 seconds can also return the display to the original working hours.)
- If the unit is powered on but not in operation, the LED will not display anything. If “T” is pressed once, the working hours from the previous time the unit ran will display for 10 seconds. Within the 10 seconds, if “T” is pressed again, the total working time will display for 10 seconds. If there is no action within those 10 seconds, the LED will automatically shut off.
- If “T” is pressed when LED displays the total working time, the LED will shut off immediately. The current working time will be deleted by pressing and holding down “T” for 5 seconds; the time will be reset, but the deleted time will be added into the total working time.

NOTE: The total working time cannot be deleted. If the time is beyond the range of what the LED can show, it will be deleted and restart from zero.

NOTE: If a power outage occurs while the unit is powered on, the unit automatically resumes operation at the most recent settings when power is restored.

**Error Messages (E1, E2, E3, E4):** See the troubleshooting guide at the back of this manual for meanings/assistance.



# OPERATING INSTRUCTIONS

## General Use:

Press the ON/OFF key to turn the unit on. It will begin working automatically.

After use, press ON/OFF key to turn the unit off. Water pump will turn on automatically for 40 seconds to drain the remaining water in the unit, then turn off automatically.

### ATTENTION:

- DO NOT switch the power OFF by disconnecting at the main socket outlet.
- To avoid water spillage, DO NOT move the dehumidifier for at least 3 minutes after turning the power OFF.

## Key Lock Function

If the keys of "T" and "P" are pressed for 2 seconds simultaneously, the operation light will continue to illuminate at the speed of 50 Hz and all of the keys on the control panel will lock. The control panel can then be unlocked by pressing the "T" and "P" keys together again for 2 seconds.

## Vent Hose Function

To speed up drying in very damp place, use a plastic pipe (vent hose) with a diameter larger than 6.7 inches. Attach the vent hose to the exhaust ring (see below) to expedite drying by directing the heat (exhaust) toward the wet area..

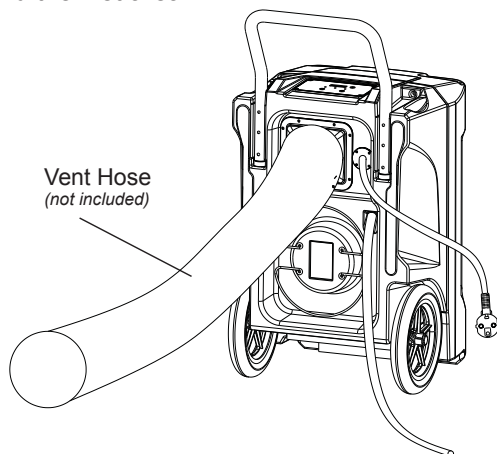

# MAINTENANCE

## To clean the air filter:

Ensure the dehumidifier is turned OFF and the plug is removed from the power outlet before performing maintenance.

The working performance of the dehumidifier will be greatly reduced if the filter becomes blocked.

1. Remove the filter as shown in the diagram below.
2. Vacuum any debris from the filter using the vacuum hose and nozzle attachment.
3. Using lukewarm water and a mild detergent, wash the filter and allow to dry completely.
4. Once completely dry, re-install the filter into the dehumidifier.

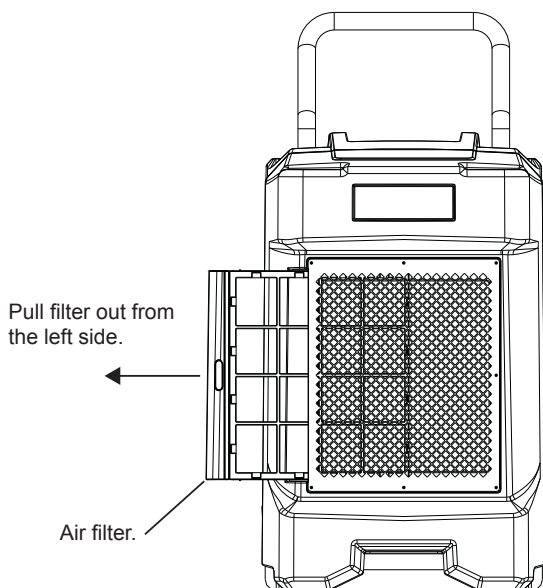

# MAINTENANCE *(continued)*

## Changing the battery:

The battery allows the user to check the total working time of the unit even when the unit is powered off. (Press the “T” button to check this.)

1. Remove the screws in the four corners of the control panel.
2. Once the screws are removed, carefully lift the control panel to access the PCB.
3. On the PCB is a 6F22 9V battery. Remove the battery and replace with a new battery.
4. Refit the control panel onto the PCB.
5. Replace the four screws.

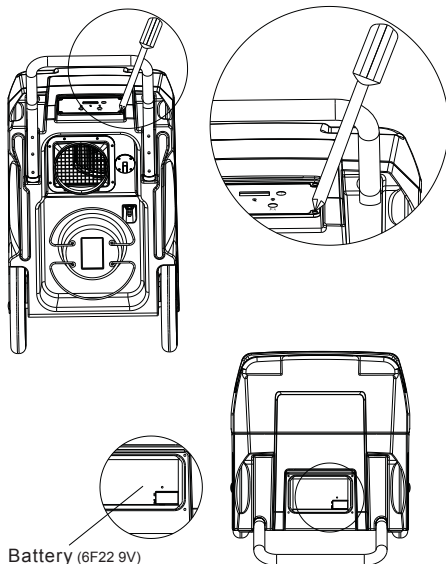

## Maintenance Notes:

- Check the electrical cord for damage before each use.
- Additionally, it is a good practice to check the drain hose on a monthly basis for any obstructions. Disconnect and clear any debris present, then reconnect the hose.
- When cleaning the surface of the unit, do not use any harsh or abrasive cleaners. Additionally, do not expose the power cord/plug, control panel, and/or motor to direct moisture.

# TROUBLESHOOTING

*Please check the following troubleshooting tips before calling for assistance.*

<b>PROBLEM</b>	<b>CAUSE</b>	<b>SOLUTION</b>
Dehumidifier does not operate	No power to appliance.	Connect plug to power outlet.
	Power not turned on.	Switch power on.
	E4 error is displayed.	Check drainage flow.
Dehumidifier collects little/no water	Insufficient working time	Allow more working time
	Filter is blocked	Clean filter
	Low ambient temperature	Increase ambient temperature
	Condensate hose is blocked	Check hose for restrictions
	Difference between set humidity and current actual humidity is minimal	Adjust humidity setting to a lesser setting
Humidity is too low for the unit to run.	No need to run the unit.	
Dehumidifier is operating but room is not drying	Doors and windows are open	Seal room from external areas by closing doors, windows, etc.

**NOTE:** If you have tried the above troubleshooting and need additional assistance, contact Consumer Services at 844-4PA-AIRE (844-472-2473).

# ERROR CODES

**WARNING:** DO NOT attempt to rectify errors using unqualified personnel. To remedy the following errors, a qualified professional is required.

**NOTE:** With any error code, it is suggested to turn the unit off, wait five minutes, and then turn the unit on again. If the error code is still present, a qualified professional is required to fix the problem.

CODE	MEANING	DISPLAY READING	SOLUTION*
E1	Coil sensor error	Flashes every 30 seconds	Replace coil sensor. Call for replacement part.
E2	Humidity sensor error	Flashes every 30 seconds	Replace humidity sensor. Call for replacement part.
E3	Low or no refrigerant	Flashes continually	Turn the unit off, wait 5 minutes, and power the unit ON. If E3 shows again within 15 mins after turning the unit back on, then we can confirm the unit refrigerant leak requires professional repair. Call your local HVAC repair shop for assistance.
E4	Water pump fault or blockage	Flashes continually	Dehumidifier will turn OFF automatically. Check for blockages in the water hose. If there are no visible blockages, the pump or water pipe may need to be replaced.

**\*NOTE:** If the error occurs within one year from the date of purchase, contact Consumer Services at 844-4PA-AIRE (844-472-2473) for warranty assistance prior to contacting a repair person. You must have the original purchase receipt for warranty assistance.





**Distributed by:**

Perfect Aire, LLC  
5401 Dansher Rd.  
Countryside, IL 60525

**844-4PA-AIRE | 844-472-2473**  
[www.perfectaire.us](http://www.perfectaire.us)

Specification and performance data is subject to change without notice.

Printed in China



**70 LITRES / 95 LITRES**

# **DESHUMIDIFICATEUR D'AIR MOBIL PROFESSIONNEL**

**MANUEL D'INSTALLATION  
& D'UTILISATION**

**MODÈLE:**

**PROCD150  
PROCD200**



PROCD150



PROCD200



## INFORMATIONS GENERALES

Ne pas jeter les emballages avant d'avoir vérifié que l'appareil est bien opérationnel.

Après avoir enlevé l'emballage, s'assurer que le contenu est intact et complet. Dans le cas contraire contacter votre revendeur.

NE PAS laisser les enfants sans surveillance avec l'un des emballages, c'est une source potentielle de danger.

TOUJOURS recycler les matériaux d'emballage si possible.

Lors de l'utilisation d'un produit alimenté électriquement, les précautions de sécurité élémentaires doivent être respectées.

**VEUILLEZ LIRE ATTENTIVEMENT LES INSTRUCTIONS AVANT D'UTILISER LE PRODUIT.**

## INSTRUCTIONS IMPORTANTES

### **AVERTISSEMENT – Pour réduire les risques d'incendie, de choc électrique ou blessures aux personnes ou biens :**

1. Toujours faire fonctionner le produit à partir d'une source d'alimentation de même tension, fréquence et calibre que ceux indiqués sur la plaque d'identification du produit.
2. Une surveillance étroite est nécessaire lorsque tout produit est utilisé par ou près des enfants des personnes âgées ou des infirmes. Ne pas laisser les enfants utiliser l'appareil comme un jouet.
3. Ne pas utiliser cet appareil avec une prise de courant endommagée. Si le cordon d'alimentation est endommagé, il doit être remplacé par un personnel qualifié pour éviter tout danger.
4. Pour réduire le risque de choc électrique, ne pas exposer l'appareil ou le câble d'alimentation à l'humidité.
5. Éteindre et débrancher la prise de courant l'appareil n'est pas utiliser et avant toute manipulation.
6. Ne pas placer d'objet sur le produit, ne pas laisser des objets obstruer les ouvertures d'entrée ou de sortie d'air.
7. L'utilisation d'accessoires non recommandés par votre distributeur peut causer des blessures aux personnes ou endommager le matériel.
8. Ne pas démonter l'appareil.
9. Respecter les plages de fonctionnement de température et d'hygrométrie pour un bon fonctionnement du matériel.
10. Ne pas nettoyer l'appareil avec un solvant organique.
11. Cet appareil n'est pas destiné à être utilisé par des personnes (y compris des enfants) ayant des capacités physiques ou mentales réduites ou un manque d'expérience et de connaissance, à moins d'avoir reçu une formation sur l'utilisation de l'appareil.
12. Ce manuel d'instructions fait partie intégrante de l'appareil et doit être entreposé pour être conservé en toute sécurité et doit toujours accompagner l'appareil.

## TABLE DES MATIERES

1- VUE GENERALE DU PRODUIT .....	5
2 - INSTALLATION .....	6
2.1 INSTALLATION DU DESHUMIDIFICATEUR : .....	6
2.2 ECOULEMENT DES EAUX CONDENSAT : .....	7
3 - PANNEAU DE COMMANDE .....	8
4 - MISE EN ROUTE .....	10
4.1 UTILISATION NORMALE : .....	10
4.2 FONCTION DE BLOQUAGE DU CLAVIER : .....	10
4.3 RACCORDEMENT GAINE DE VENTILATION : .....	10
5 - MAINTENANCE DES FILTRES.....	11
6 - MAINTENANCE DE LA BATTERIE .....	12
7 - DEPANNAGE .....	13
8 – CARACTERISTIQUES TECHNIQUES .....	14
8.1 DECLARATION DE CONFORMITE EUROPEENNE .....	14
9 - CIRCUIT ELECTRIQUE .....	15

# 1- VUE GENERALE DU PRODUIT

## DY-65L

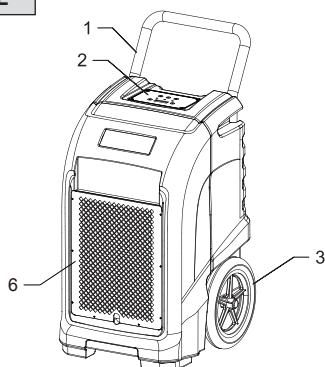

1. Poignée
2. Panneau de contrôle
3. Roues
4. Rangement câble et tuyau

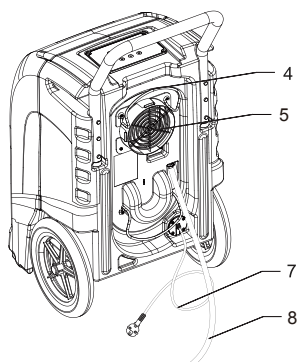

5. Sortie d'air DN 155mm
6. Grille d'Entrée d'Air, Filtre à air
7. Câble d'alimentation 5m
8. Tuyau d'évacuation 5m

## DY-85L

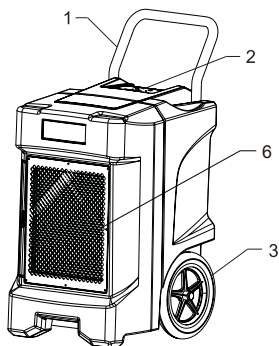

5. Poignée
6. Panneau de contrôle
7. Roues
8. Rangement câble et tuyau

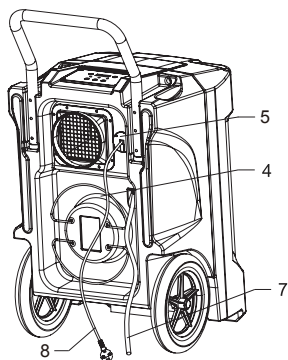

5. Sortie d'air DN 170mm
6. Grille d'Entrée d'Air, Filtre à air
7. Câble d'alimentation 5m
8. Tuyau d'évacuation 5m

## 2 - INSTALLATION

### IMPORTANT

Laisser le déshumidificateur toujours en position verticale. Lors du transport vers un site, laisser le déshumidificateur immobile pendant 30 min avant la mise en marche. Ceci est nécessaire pour permettre au système de réfrigération de se stabiliser et d'éviter tout dommage au système.

### 2.1 INSTALLATION DU DESHUMIDIFICATEUR :

Faire fonctionner le déshumidificateur dans une zone fermée. Fermez toutes les portes, les fenêtres ou les zones qui s'ouvrent sur des zones externes afin de maximiser l'efficacité de l'élimination de l'eau par le déshumidificateur. Placez le déshumidificateur au centre de la pièce loin des murs et des meubles.

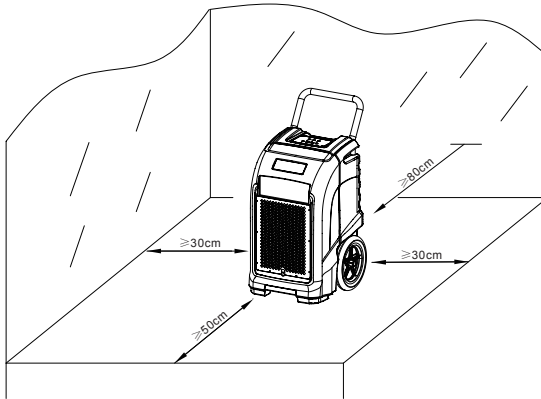

Positionnement pour la meilleure performance

## 2.2 ECOULEMENT DES EAUX CONDENSAT :

La pompe de relevage se raccorde à un tuyau de drainage en plastique. Le tuyau est stocké à l'arrière de l'appareil. Déroulez l'ensemble du tuyau en vous assurant qu'il n'y a pas de pli ou de restriction et placez l'extrémité dans un récipient d'eau ou dans un écoulement d'eau.

Assurez-vous que l'eau qui va à l'extérieur ne crée pas de risque de glissement de personne.

Les récipients d'eau doivent être vérifiés régulièrement afin d'éviter tout débordement.

### Note :

La pompe peut relever l'eau jusqu'à une hauteur de 4,5 m verticalement. Une hauteur supérieure peut provoquer un refoulement de l'eau vers la pompe est à terme provoquer une fuite au niveau du déshumidificateur.

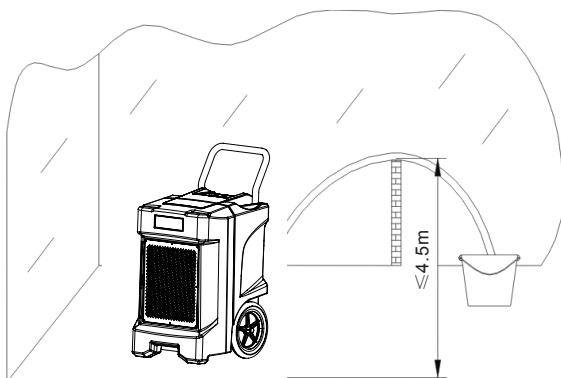

### 3 - PANNEAU DE COMMANDE



1. Marche / Arrêt
2. Réglage +
3. Réglage -
4. Indication « en purge d'eau »
5. Indication « en dégivrage »
6. Purge d'eau Manuelle
7. Indication consigne humidité
8. Indication humidité ambiante
9. Temps de fonctionnement, compteur horaire
10. Indication « en service »

## Description panneau de commande

- A. **(M)** Marche/Arrêt : Appuyer une fois pour mettre en marche l'appareil ou l'arrêter. Chaque arrêt déclenche un cycle de purge de l'appareil pour éviter tout débordement d'eau pendant le transport.
- B. **(P)** PURGE : Appuyer sur la touche **(P)** pour forcer le fonctionnement de la pompe de relevage. Pendant le fonctionnement normal la pompe fonctionne automatiquement. Le cycle de purge dure 40 secondes. L'indicateur de purge(7) s'allume lorsqu'un cycle de purge est en court.
- C. **(^)** et **(v)** : Appuyer sur **(^)** et **(v)** pour ajuster le taux d'hygrométrie souhaité de 26% à 90%HR. Quand l'humidité de l'environnement est en dessous de 26%, CO sera affiché sur l'écran de contrôle(8). Choisissez 50% pour un fonctionnement normal, CO (la plus petite valeur) pour une marche continue.
- D. **(T)** Compteur horaire : Appuyer une fois sur **(T)** pour afficher le temps de fonctionnement de la session en cours de l'appareil. Appuyez deux fois pour afficher le temps de fonctionnement total de l'appareil. Rester appuyer 5 secondes sur **(T)** pour réinitialiser le temps de fonctionnement de la session (qui sera automatiquement ajouté au temps de fonctionnement total de l'appareil).
- E. Indicateur de fonctionnement : Clignote lorsque l'appareil est sous tension, s'allume lorsque l'appareil est en fonctionnement.
- F. Indicateur de dégivrage : S'allume lorsque l'appareil effectue un cycle de dégivrage.
- G. Indicateur de purge : S'allume lorsque la pompe est en fonctionnement.
- H. Écran de contrôle : Affiche à gauche l'hygrométrie demandée, à droite l'hygrométrie actuelle.

### Note :

Si une coupure de courant se produit alors que l'appareil est en fonctionnement, il redémarrera automatiquement avec les derniers paramètres enregistrés un fois le courant restauré.



## 4 - MISE EN ROUTE

### 4.1 UTILISATION NORMALE :

Appuyer sur la touche Marche/Arrêt pour alimenter le déshumidificateur. L'appareil fonctionnera automatiquement.

Après utilisation, appuyer sur Marche/Arrêt pour éteindre l'appareil. La pompe à eau se met en marche automatiquement pendant 40 secondes pour évacuer l'eau de condensation résiduelle dans le déshumidificateur.

#### Attention :

Ne pas éteindre l'appareil en débranchant directement l'alimentation électrique. Attendre 3 minutes avant de déplacer l'appareil après l'avoir arrêté pour éviter que de l'eau ruisselle à l'extérieur du déshumidificateur.

### 4.2 FONCTION DE BLOQUAGE DU CLAVIER :

Si les boutons **T** et **P** sont pressés simultanément durant 2 secondes, le voyant de dégivrage clignote et tous les boutons sont inutilisables.

Refaire la manipulation pour débloquer le clavier.

### 4.3 RACCORDEMENT GAINÉ DE VENTILATION :

Pour déshumidifier un espace confiné, utiliser une gaine de ventilation (fournie en option).

Fixez la gaine sur l'anneau extérieur .

(Gaine de ventilation (En option))

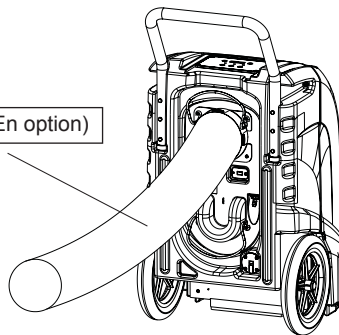

## 5 - MAINTENANCE DES FILTRES

### Note :

S'assurer que le déshumidificateur est hors tension (que la prise soit débranchée) avant d'effectuer l'entretien.

### NETTOYAGE DU FILTRE :

Les performances du déshumidificateur seront réduites si le filtre est encrassé.

1. Retirer le filtre comme indiqué sur le schéma.
2. Effectuer un premier nettoyage à l'aide d'un aspirateur ou avec de l'air comprimée.
3. Nettoyer le filtre avec de l'eau chaude est un détergeant doux puis les laisser sécher.
4. Une fois sec, remettez le filtre en place dans l'humidificateur.

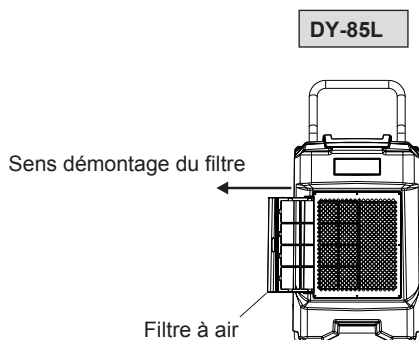
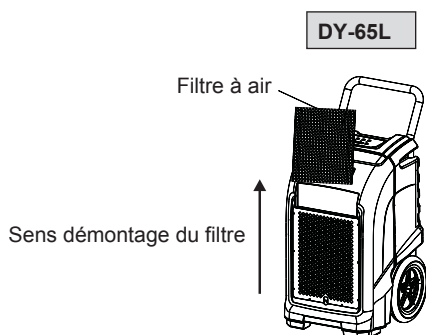

## 6 - MAINTENANCE DE LA BATTERIE

1. Retirer les vis dans les quatre coins du panneau de commande.
2. Une fois les vis retirées, soulever soigneusement le panneau de commande.
3. Sur la carte se trouve une pile 9V 6F22. La retirer et la remplacer par une nouvelle pile.
4. Refermer le panneau de commande.
5. Remettre les quatre vis.

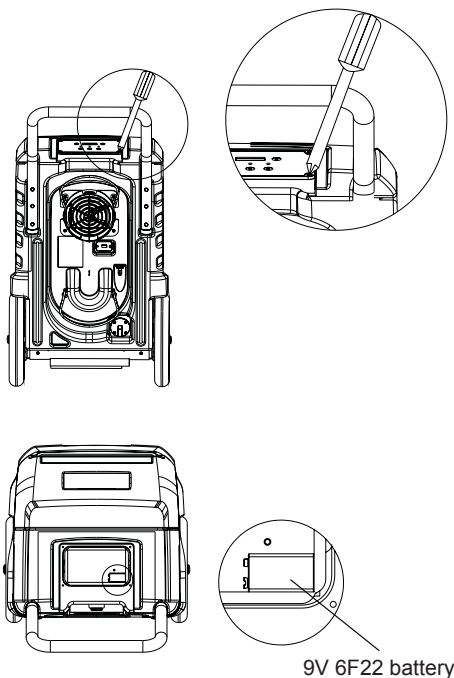

## 7 - DEPANNAGE

PROBLEME	CAUSE	SOLUTION
<b>Le déshumidificateur ne fonctionne pas</b>	Pas d'alimentation à l'appareil	Connecter la prise électrique
	Bouton marche non enclenché	Appuyer sur marche
	E4 est affiché	Vérifier le tuyau de vidange
<b>Le déshumidificateur produit peu d'eau</b>	Temps fonctionnement insuffisant	Laisser l'appareil en fonctionnement
	Filtres obstrués	Nettoyer les filtres
	Température ambiante basse	Augmenter la température ambiante
	Tuyau bloqué	Vérifier le tuyau
<b>Le déshumidificateur fonctionne mais la pièce ne sèche pas</b>	Porte(s) ou fenêtre(s) ouvertes	Rendre la pièce le plus hermétique possible

### Note :

Un dépannage ne doit être effectué que par du personnel qualifié.

CODE	E1	E2	E3	E
<b>Message d'erreur</b>	Erreur sonde de dégivrage	Erreur sonde hygrométrique	Réfrigérant faible ou absent	Panne de pompe à eau
<b>Affichage de Lecture</b>	Clignote toutes les 30s	Clignote toutes les 30s	Clignote en permanence	Clignote en permanence
<b>Raisons</b>	Déshumidificateur en cours de dégivrage, l'appareil fonctionne normalement	50% H.R. affiché, Mode continue en fonctionnement	Éteindre l'appareil puis le remettre en fonction	L'appareil s'éteint automatiquement. Corrigez le problème pour le remettre en fonction
<b>Zone d'affichage</b>	En haut à gauche	En bas à gauche	Coin supérieur droit	Coin inférieur droit

### Note :

En cas de code inconnu, contacter votre agent de maintenance.



**Distributed by:**

Perfect Aire, LLC  
5401 Dansher Rd.  
Countryside, IL 60525

**844-4PA-AIRE | 844-472-2473**  
**[www.perfectaire.us](http://www.perfectaire.us)**

Specification and performance data is subject to change without notice.

Printed in China