

# DEHUMIDIFIER

# Keystone®

## ~~OWNER'S MANUAL~~ OWNER'S MANUAL



Model: KSTAD504F

Before operating this product, please read the instructions carefully and save this manual for future use.







PLACE  
STAMP  
HERE

Postage  
Required  
Post Office will  
not deliver  
without proper  
postage.



## Product Warranty Card Tarjeta de Garantia de Producto

### Air conditioner warranty

Your product is protected by this warranty:  
Your appliance is warranted by Keystone. Any obligations for services and parts under this warranty must be performed Keystone.  
To contact a Customer Service Representative, Call TOLL FREE

**800-849-1112**  
**keystonecs@keystone-products.com**

### Garantia

Su producto está protegido por esta garantía:  
Su producto está garantizado por Keystone. Cualquier obligación de proporcionar servicio o repuestos establecida en esta garantía deberá ser cumplida por los Servicios al consumidor de Keystone.  
Para comunicarse con un Representante de Servicio al Cliente, tenga la bondad de llamar por teléfono sin cargo alguno a, al número:

**800-849-1112**  
**keystonecs@keystone-products.com**



## **SOCIABLE REMARK**

---

**When using this dehumidifier in the European countries, the following information must be followed:**

**DISPOSAL:** Do not dispose this product as unsorted municipal waste. Collection of such waste separately for special treatment is necessary.

It is prohibited to dispose of this appliance in domestic household waste.

For disposal, there are several possibilities:

- A) The municipality has established collection systems, where electronic waste can be disposed of at least free of charge to the user.
- B) When buying a new product, the retailer will take back the old product at least free of charge.
- C) The manufacture will take back the old appliance for disposal at least free of charge to the user.
- D) As old products contain valuable resources, they can be sold to scrap metal dealers.

Wild disposal of waste in forests and landscapes endangers your health when hazardous substances leak into the ground-water and find their way into the food chain.

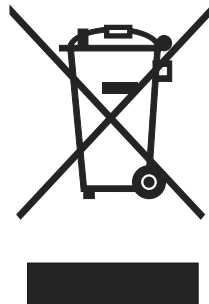

# CONTENTS

Safety precautions .....	06
<b>Get to know your product</b>	
Get to know your product Get .....	08
to know your features .....	11
<b>Dump the collected water</b>	
Dump the collected water .....	14
Care and cleaning .....	19
Troubleshooting .....	20

# Safety Precautions

**Must read the warning message.**

Read Safety Precautions Before Operation and Installation To prevent death or injury to the user or other people and property damage, the following instructions must be followed. Incorrect operation due to ignoring of instructions may cause death, harm or damage.

## Explanation of Symbols



### **Warning**

The signal word indicates a hazard with a medium level of risk which, if not avoided, may result in death or serious injury.



### **Caution**

The signal word indicates a hazard with a low degree of risk which, if not avoided, may result in minor or moderate injury.



### **Never do this**

This signal indicates the prompt operation is prohibited., if not avoided, may result in Product damaged or injury.



### **Always do this**

This signal means that the operation can be performed.

## WARNING

- Do not exceed the rating of the power outlet or connection device.
- Do not operate or stop the unit by switching on or off the power.
- Do not damage or use an unspecified power cord.
- Do not modify power cord length or share the outlet with other appliances.
- Do not insert or pull out plug with wet hands.
- Do not install the appliance in a location that may be exposed to combustible gas.
- Do not place the unit near a heat source.
- Disconnect the power if strange sounds, smell, or smoke comes from it.
- You should never try to take apart or repair the unit by yourself.
- Before cleaning, turn off the power and unplug the unit.
- Do not use the machine near flammable gas or combustibles, such as gasoline, benzene, thinner, etc.
- Do not drink or use the water drained from the unit.
- Do not take the water bucket out during operation.
- Do not use the unit in small spaces.
- Do not put in places where water may splash onto the unit.
- Place the unit on a level, sturdy section of the floor.
- Do not cover the intake or exhaust openings with cloths or towels.
- Care should be taken when using the unit in a room with the following persons: infants, children, elderly people, and people not sensitive to humidity.
- Do not use in areas where chemicals are handled.
- Never insert your finger or other foreign objects into grills or openings. Take special care to warn children of these dangers.
- Do not place heavy object on the power cord and take care so that the cord is not compressed.
- Do not climb up on or sit on the unit.
- Always insert the filters securely. Clean filter once every two weeks.
- If water enters the unit, turn the unit off and disconnect the power, contact a qualified service technician.
- Do not place flower vases or other water container on top of the unit.
- Do not use extension cords.

## CAUTION

- This appliance is not intended for use by persons (including children) with reduced physical, sensory or mental capabilities or lack of experience and knowledge, unless they have been given supervision or instruction concerning use of the appliance by a person responsible for their safety. Children should be supervised to ensure that they do not play with the appliance.
- If the supply cord is damaged, it must be replaced by the manufacturer, its service agent or similarly qualified persons in order to avoid a hazard.
- Prior to cleaning or other maintenance, the appliance must be disconnected from the supply mains.
- Do not install the appliance in a location that may be exposed to combustible gas. If combustible gas accumulates around the unit, it may cause fire.
- If the appliance is knocked over during use, turn off the unit and unplug it from the main power supply immediately. Visually inspect the unit to ensure there is no damage. If you suspect the unit has been damaged, contact a technician or customer service for assistance.

## CAUTION

- In a thunderstorm, the power must be cut off to avoid damage to the machine due to lightning.
- Do not run cord under carpeting. Do not cover cord with throw rugs, runners, or similar coverings. Do not route cord under furniture or appliances. Arrange cord away from traffic area and where it will not be tripped over.
- Do not operate unit with a damaged cord or plug. Discard unit or return to an authorized service facility for examination and/or repair.
- To reduce the risk of fire or electric shock, do not use this fan with any solid-state speed control device.
- The appliance shall be installed in accordance with national wiring regulations.
- Contact the authorised service technician for repair or maintenance of this unit.
- Turn off the product when not in use.
- The manufacturer's nameplate is located on the rear panel of the unit and contains electrical and other technical data specific to this unit.
- Be sure the unit is properly grounded. To minimize shock and fire hazards, proper grounding is important. The power cord is equipped with a three-prong grounding plug for protection against shock hazards.
- Your unit must be used in a properly grounded wall receptacle. If the wall receptacle you intend to use is not adequately grounded or protected by a time delay fuse or circuit breaker (please refer to the nameplate for the electrical data), have a qualified electrician install the proper receptacle.
- Do not operate your air conditioner in a wet room such as a bathroom or laundry room.
- The unit's circuit board (PCB) is designed with a fuse to provide overcurrent protection. Specifications of the fuse are printed on the circuit board, such as: T 3.15A/250V (or 350V), etc.

# Get to know your product

Name of each component of the product

## Identification of parts

### NOTE

All the illustrations in the manual are for explanation purpose only. Your machine may be slightly different. The actual shape shall prevail. The unit can be controlled by the unit control panel alone or with the remote controller. This manual does not include Remote Controller Operations, see the <<Remote Controller Instruction>> packed with the unit for details.

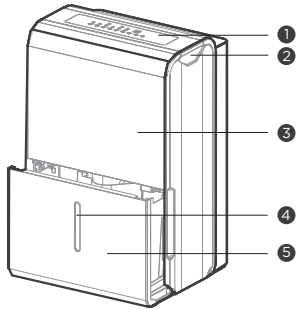

Type A

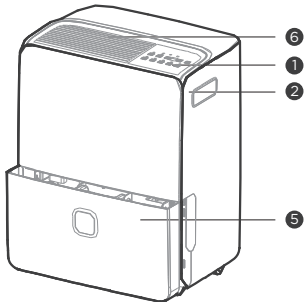

Type B

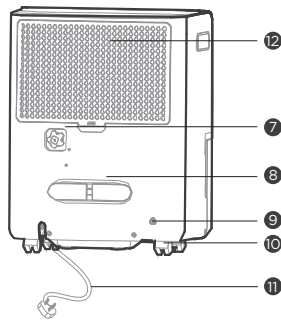
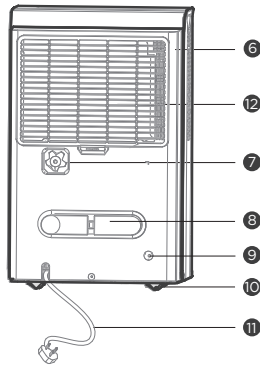

- ① Control panel
- ② Handle(both sides)
- ③ Panel
- ④ Water level window
- ⑤ Water bucket
- ⑥ Air outlet grille
- ⑦ Continuous drain hose outlet
- ⑧ Power cord buckle(placed in the water bucket,used only when storing the unit)
- ⑨ Pump drain hose outlet  
(For models with pump draining feature)
- ⑩ Caster
- ⑪ Power cord and plug
- ⑫ Air filter

# Positioning the unit

## Safe distance requirements

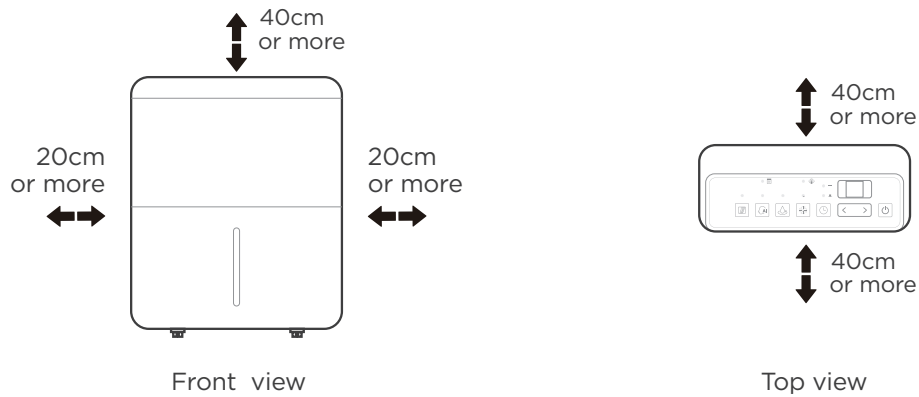

### Casters (At four points on the bottom of unit)

- Casters can move freely.
- Do not force casters to move over carpet, nor move the unit with water in the bucket. (The unit may tip over and spill water.)

A dehumidifier operating in a basement will have little or no effect in drying an adjacent enclosed storage area, such as a closet, unless there is adequate circulation of air in and out of the area.

Do not use outdoors.

- This dehumidifier is intended for indoor residential applications only.
- This dehumidifier should not be used for commercial or industrial applications.

Place the dehumidifier on a smooth, level floor strong enough to support the unit with a full bucket of water.

- Allow at least 20cm of air space on all sides of the unit for good air circulation (at least 40cm of air space on air outlet).

- Place the unit in an area where the temperature will not fall below 5° C (41° F). The coils can become covered with frost at temperatures below 5° C (41° F), which may reduce performance.
- Place the unit away from the clothes dryer, heater or radiator.
- Use the unit to prevent moisture damage anywhere books or valuables are stored.
- Use the dehumidifier in a basement to help prevent moisture damage.
- The dehumidifier must be operated in an enclosed area to be most effective.
- Close all doors, windows and other outside openings to the room.

# When using your product

## Preparations for product use.

- When first using the dehumidifier, operate the unit continuously 24 hours. Make sure the plastic cover on the continuous drain hose outlet is installed properly so there are no leaks.
- This unit is designed to operate with a working environment between 5°C/41°F and 32°C/90°F, and between 30%(RH) and 80%(RH).
- If the unit has been switched off and needs to be switched on again quickly, allow approximately three minutes for the correct operation to resume.
- Do not connect the dehumidifier to a multiple socket outlet, which is also being used for other electrical appliances.
- Select a suitable location, making sure you have easy access to an electrical outlet.
- Plug the unit into an electrical socket-outlet with earth connection.
- Make sure the Water bucket is correctly fitted otherwise the unit will not operate properly.

### NOTE

When the water in the bucket reaches to a certain level, please be careful to move the machine to avoid it falling down.

## Accessories and power cord buckle installation

### Accessories

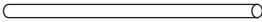
  
pump drain hose\*1 pc  
(For the unit with pump feature)

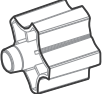
  
female threaded end\*1 pc  
(on some models)

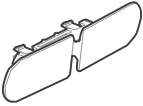
  
power cord bucket(1 pc)

### installation of the power cord bucket

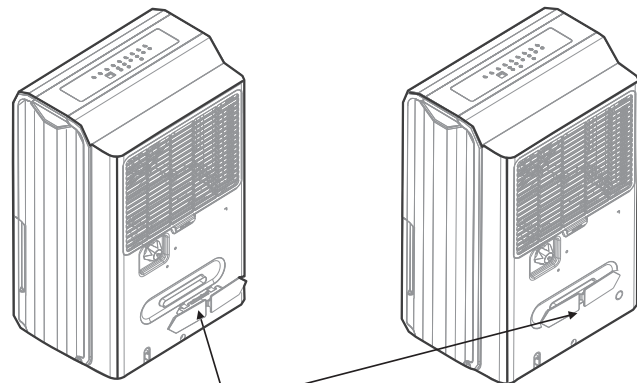

Insert the power cord buckle into the unit.

# Get to know your features

## Control Panel Features

### NOTE

The following control panels are for explanation purpose only. The control panel of the unit you purchased may be slightly different according to the models. Your machine may not contain some indicators or buttons. The actual shape shall prevail.

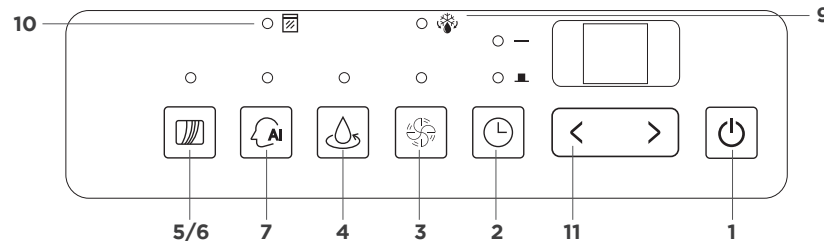

### 1.POWER button

Press to turn the dehumidifier on and off.

### 2.Timer button

Press to initiate the Auto start and Auto stop feature, in conjunction with the ◀ and ▶ (or < and > ) buttons.

### 3.TURBO Pad

Control the fan speed. Press to select either High or Normal fan speed. Set the fan control to High for maximum moisture removal. When the humidity has been reduced and quiet operation is preferred, set the fan control to Normal.

### 4.CONTINUE button

Press to activate the continuous dehumidifying operation.

### 5.FILTER button

The check filter feature is a reminder to clean the Air Filter for more efficient operation. The Filter light (Clean filter light) will illuminate after 250 hours of operation. To reset after cleaning the filter, press the Filter button and the light will go off.

### 6.WIRELESS button

Press the filter button for 3 seconds when the unit is on or off to initiate the Wireless connection mode. The LED DISPLAY shows 'AP' to indicate you can set Wireless connection and the compressor is forced off. If connection (router) is successful within 8 minutes, the unit will exit Wireless connection mode automatically and the Wireless indicator illuminates and the compressor reverts previous state. If connection is failure within 8 minutes, the unit exits the Wireless connection mode automatically.

### 7.COMFORT button

Press to activate the comfort dehumidifying operation.

**Note:** On this operation, the unit can not be set humidity level. For some models, under comfort dehumidifying operation, press Up/Down button will cancel this feature.



## 9.Auto Defrost

When frost builds up on the evaporator coils, the compressor will cycle off and the fan will continue to run until the frost disappears.

## 10.Bucket Full Light

Glows when the bucket is ready to be emptied.

## 11.UP/DOWN buttons

- Humidity Set Control buttons

The humidity level can be set within a range of 35% RH(Relative Humidity) to 85%RH(Relative Humidity) in 5% increments. For drier air, press the ◀ (or < ) button and set to a lower percent value(%). For damper air, press the ▶ (or > ) button and set a higher percent value(%).

- TIMER Set Control buttons

Use the Up/Down buttons to set the Auto start and Auto stop time from 0.0 to 24.

## DRYER button

Press to activate the dryer operation. Press it again to stop the function.

## Display

Shows the set % humidity level from 35% to 85% or auto start/stop time (0-24) while setting, then shows the actual(±5% accuracy) room % humidity level in a range of 30% RH(Relative Humidity) to 90%RH (Relative Humidity).

### Error Codes and Protection Code:

AS-Humidity sensor error--Unplug the unit and plug it back in. If error repeats, call for service.

ES-Tube Temperature sensor of the evaporator error-- Unplug the unit and plug it back in. If error repeats, call for service.

P2-Bucket is full or bucket is not in right position-- Empty the bucket and replace it in the right position.(only available for the unit with no pump feature.)

P2-Bucket is full -- Empty the bucket.

(only available for the unit with pump feature.)

Eb-Bucket is removed or not in right position-- Replace the bucket in the right position.(only available for the unit with pump feature.)

**Note:** When one of the above malfunctions occurs, turn off the unit, and check for any obstructions. Restart the unit, if the malfunction is still present, turn off the unit and unplug the power cord. Contact the manufacturer or its service agents or a similar qualified person for service.

## Auto Shut Off

The dehumidifier shuts off when the bucket is full, or when the bucket is removed or not replaced in the proper position. For some models, the fan motor will continue to run for 30 seconds.

Wait 3 minutes before resuming operation. After the unit has stopped, it cannot be restarted in the first 3 minutes. This is to protect the unit. Operation will automatically start after 3 minutes.

## Check filter feature

The system starts to count the time once the fan motor operates. The check filter feature can be only activated when the accumulated operation time achieves 250 hours or more. The Reset light (Clean filter indicator light) flashes at one time per second, after finishing clean the air filter, press the Filter button and the Reset light (Clean filter indicator light) goes off.

## Auto-Restart

If the unit breaks off unexpectedly due to the power cut, it will restart with the previous function setting automatically when the power resumes.

## Setting the Timer

- When the unit is on, first press the Timer button, the Timer Off indicator light illuminates. It indicates the Auto Stop program is initiated. Press it again the Timer On indicator light illuminates. It indicates the Auto Start is initiated.
- When the unit is off, first press the Timer button, the Timer On indicator light illuminates. It indicates the Auto Start program is initiated. Press it again the
- Timer Off indicator light illuminates. It indicates the Auto Stop is initiated.
- Press or hold the UP or DOWN button to change the Auto time by 0.5 hour increments, up to 10 hours, then at 1 hour increments up to 24 hours.
- The control will count down the time remaining until start.
- The selected time will register in 5 seconds and the system will automatically revert back to display the previous humidity setting.
- When the Auto Start & Auto Stop times are set, within the same program sequence, Timer On Off indicator lights illuminate identifying both On and Off times are now programmed.
- Turning the unit On or Off at any time or adjusting the timer setting to 0.0 will cancel the Auto Start/Stop function. When LED display window displays the code of P2, the Auto Start/Stop function will also be cancelled.

## Electronic Work

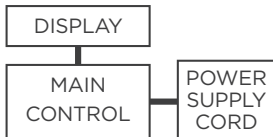

**NOTE:** The photographs are for explanation purpose only. Your machine may be slightly different. The actual shape shall prevail.



### **WARNING:**

**BEFORE PERFORMING ANY ELECTRICAL OR WIRING WORK, TURN OFF THE MAIN POWER TO THE SYSTEM.**

# Dump the collected water

When your product has been in use for a while.

There are three ways to remove collected water.

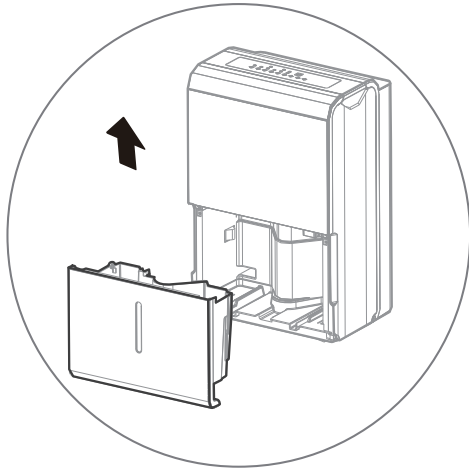

## Type 1:

Bucket drainage

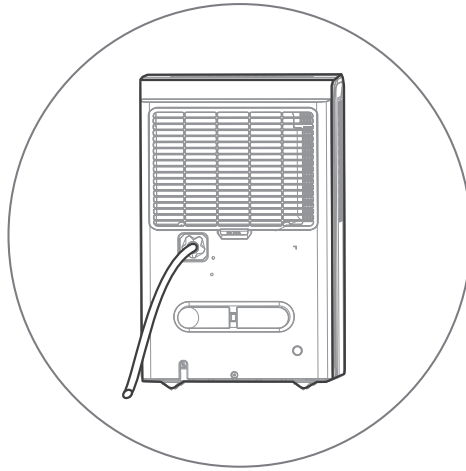

## Type 2:

water hose drainage  
(continuous)

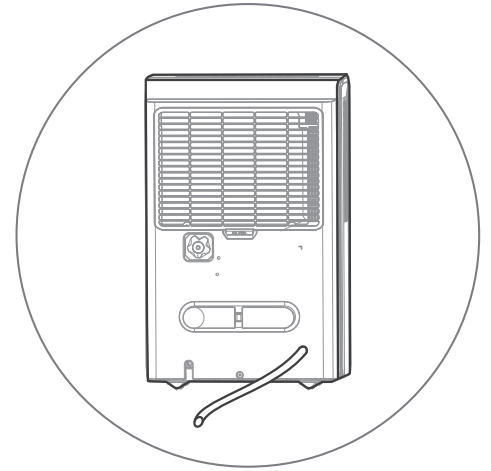

## Type 3:

Pump drainage  
(Pump model only)

# Bucket drainage

Type 1

- When the unit is off, if the bucket is full, the Full indicator light will light.
- When the unit is on, if the bucket is full, the compressor and the fan turn off, and the Full indicator light will light, the digital display shows P2.
- Slowly pull out the bucket. Grip the left and right handles securely, and carefully pull out straight so water does not spill. Do not put the bucket on the floor because the bottom of the bucket is uneven. Otherwise the bucket will fall and cause the water to spill.
- Throw away the water and replace the bucket. The bucket must be in right place and securely seated for the dehumidifier to operate.
- The machine will re-start when the bucket is restored in its correct position.

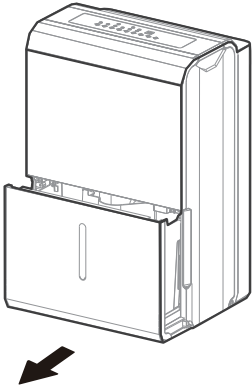

1

**Pull out the bucket a little.**

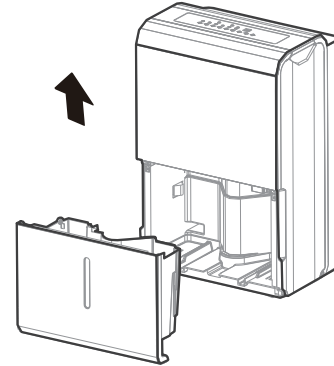

2

**Hold both sides of the bucket with even strength, and pull it out from the unit.**

## The dumping of waste water.

3

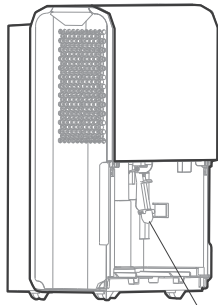

Pump the hose drops.

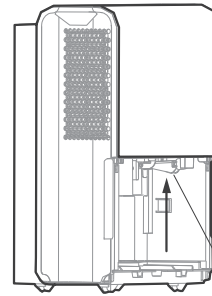

Reinstall pump hose properly

## Pour the water out.

### NOTE

- When you remove the bucket, do not touch any parts inside of the unit. Doing so may damage the product. Be sure to push the bucket gently all the way into the unit. Banging the bucket against anything or failing to push it in securely may cause the unit not to operate.
- If the pump hose drops when you remove the bucket, you must reinstall the pump hose properly to the unit before replace the bucket into the unit.
- When you remove the bucket,if there is some water in the unit you must dry it.
- When the unit is on, if the bucket is removed, the compressor and the fan turn off, then the unit will beep 8 times and the digital display shows Eb.
- When the unit is off, if the bucket is removed, the unit will beep 8 times and the digital display shows Eb.

## water hose drainage (continuous)

Type 2

- Water can be automatically emptied into a floor drain by attaching the unit with a water hose( $\text{ID} \geq \Phi 5/16''$ , not included) with a female threaded end( $\text{ID: M=1''}$ , not included)  
**Note:** On some models, the female threaded end is include.
- Remove the plastic cover from the back drain outlet of the unit and set aside, then insert the drain hose through the drain outlet of the unit and lead the drain hose to the floor drain or a suitable drainage facility.

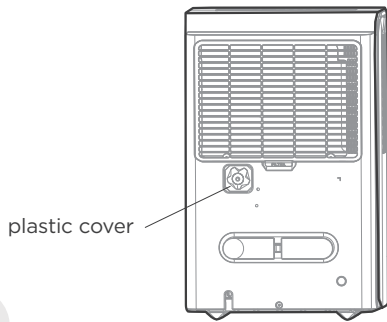

1

### Remove the plastic cover by counter-clockwise rotation.

- When you remove the plastic cover, if there is some water in the back drain outlet of the unit you must dry it. Make sure the hose is secure so there are no leaks and the end of the hose is level or down to let the water flow smoothly.
- Direct the hose toward the drain, making sure that there are no kinks that will stop the water flowing. Make sure the water hose is lower than the drain hose outlet of the unit.
- Select the desired humidity setting and fan speed on the unit for continuous draining to start.

**Note:** When the continuous draining feature is not being used, remove the drain hose from the outlet, and dry the water in the continuous drain hose outlet.

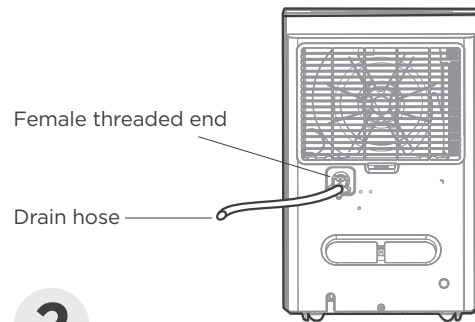

2

### Install the Female threaded end and connect the drain hose.

## Pump drainage (Pump model only)

Type 3

- Water can be automatically emptied into a floor drain or a suitable drainage facility by attaching the pump drain outlet with a pump drain hose(Φod=1/4", supplied).
- Remove the continuous drain hose from the unit and install the plastic cover to the continuous drain hose outlet of the unit by clockwise rotation.
- Resert the pump drain hose into the pump drain hose outlet for depth of 15mm at least, then lead the water hose to the floor drain or a suitable drainage facility.

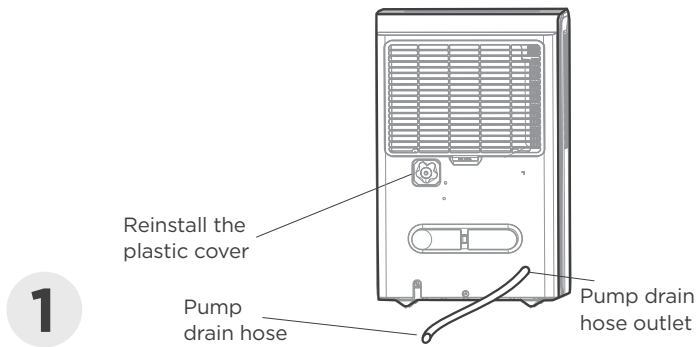

## 1 Reinstall the plastic cover and install the pump drain hose.

- Press the pump pad of the unit to activated the pump operation. When the bucket is full the pump starts to work.

**Note:** The pump may cause big noise when it starts to work for 3-5 minutes. It is a normal phenomenon.

- Make sure the hose is secure so there are no leaks.
- Direct the hose toward the drain, making sure that there are no kinks that will stop the water flowing.
- Place the end of the hose into the drain and make sure the end of the hose is level or down to let the water flow smoothly. Do never let it up.
- select the desired humidity setting and fan speed on the unit for pump draining to start.

**Note:** The pump operation on light blinks at 1Hz when the pump is operational failure. Please turn off the unit and plug the power cord out. Check the following things: Cleaning the filter of the pump.-Remove the bucket from the unit, take down the pump and clean the filter of the pump.

- Check that the pump drain hose does not link or back.
- Empty the water of the bucket.

Reinstall the pump hose if it drops and reinstall the bucket properly. Turn on the unit. If the error repeats, call for service.

**Note:** Do not use this operation when the outdoor temperature is equal to or less than 0 °C (32°F),

otherwise water is become ice that will cause the water hose blocked up and the unit failure. Make sure to empty the bucket once a week when using the pump draining feature. When the pump draining feature is not being used, remove the pump drain hose from the outlet.

- Press the pump drain hose outlet in and take the pump drain hose out from it. Make sure do not let the water in the pump hose drip to the floor.

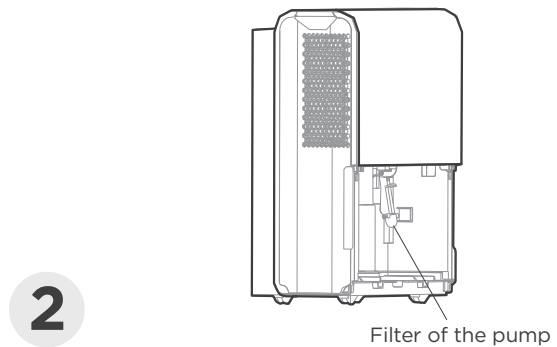

## 2 Clean the filter pump after you have used the pump function several times.

# Care and Maintenance

How to clean & maintenance your product.

Care and cleaning of the dehumidifier Turn the dehumidifier off and remove the plug from the wall outlet before cleaning.

## Clean the Grille and Case

- Use water and a mild detergent. Do not use bleach or abrasives.
- Do not splash water directly onto the main unit. Doing so may cause an electrical shock, cause the insulation to deteriorate, or cause the unit to rust.
- The air intake and outlet grilles get soiled easily, so use a vacuum attachment or brush to clean.

## Clean the bucket

- Every few weeks, clean the bucket to prevent growth of mold, mildew and bacteria. Partially fill the bucket with clean water and add a little mild detergent. Swish it around in the bucket, empty and rinse.

**Note:** Do not use a dishwasher to clean the bucket. After clean, the bucket must be in place and securely seated for the dehumidifier to operate.

## Clean the air filter

- Remove the filter every two weeks based on normal operating conditions.
- To remove the filter, pull filter outwards.
- Wash the filter with clean water then dry.
- Re-install the filter, replace Bucket.

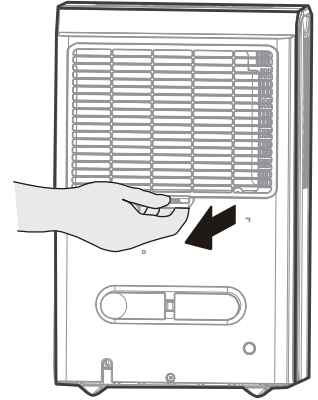

### CAUTION

DO NOT operate the dehumidifier without a filter because dirt and lint will clog it and reduce performance.

## When not using the unit for long time periods

- After turning off the unit, wait one day before emptying the bucket.
- Clean the main unit, water bucket and air filter.
- Wrap the cord with the power cord buckle.
- Cover the unit with a plastic bag.
- Store the unit upright in a dry, well-ventilated place.



# Troubleshooting

Before calling for service, review the chart below first yourself.

Problem	What to check
<b>Unit does not start</b>	<p>Make sure the dehumidifier's plug is pushed completely into the outlet.</p> <p>Check the house fuse/circuit breaker box.</p> <p>Dehumidifier has reached its preset level or bucket is full.</p> <p>Water bucket is not in the proper position.</p>
<b>Dehumidifier does not dry the air as it should</b>	<p>Did not allow enough time to remove the moisture.</p> <p>Make sure there are no curtains, blinds or furniture blocking the front or back of the dehumidifier.</p> <p>The humidity control may not be set low enough.</p> <p>Check that all doors, windows and other openings are securely closed.</p> <p>Room temperature is too low, below 5°C(41°F).</p> <p>There is a kerosene heater or something giving off water vapor in the room.</p>
<b>The unit makes a loud noise when operating</b>	<p>The air filter is clogged.</p> <p>The unit is tilted instead of upright as it should be.</p> <p>The floor surface is not level.</p>
<b>Frost appears on the coils</b>	<p>This is normal. The dehumidifier has Auto defrost feature.</p>
<b>Water on floor</b>	<p>Hose to connector or hose connection may be loose.</p> <p>Intend to use the bucket to collect water, but the back drain plug is removed.</p>
<b>ES, AS,P2,Eb appear in the display</b>	<p>These are error codes and protection codes. See the CONTROL PANEL FEATURES section.</p>
<b>The pump operation on light blinks at 1Hz</b>	<p>Clean the filter of the pump.</p> <p>Check the pump hose does not link or block.</p> <p>Empty the water of the bucket.</p>





The design and specifications are subject to change without prior notice for product improvement. Consult with the sales agency or manufacturer for details. Any updates to the manual will be uploaded to the service website, please check for the latest version.

# DESHUMIDIFICADOR

# Keystone®

## ~~MANUAL DE USUARIO~~ MANUAL DE USUARIO

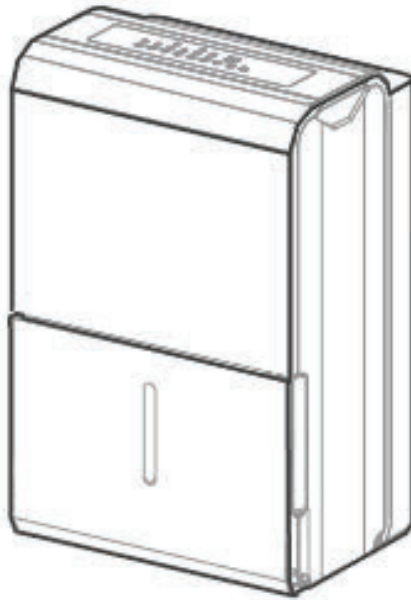

Modelo: KSTAD504F

Antes de utilizar este producto, lea atentamente las instrucciones y conserve este manual para futuras consultas.





## Tarjeta de Registración de Producto

Es sencillo! Cumple y envía su Tarjeta de Registración de Producto hoy!

Nombre

Dirección

Ciudad  Estado  Código postal

Teléfono (Opcional)  /  -

Dirección de E-mail (Opcional)

Donde Comprado

Numero de Modelo      Número de Serie      Mes      Día      Año

REV 11/04      Fecha de la compra

**Por favor devuelve su Tarjeta de Registración de Producto hoy!**



## Product Registration Card

It's simple! Complete and mail your Product Registration Card today!

Nombre

Address

City  State  Zip

Phone (Optional)  /  -

E-mail Address (Optional)

Where Purchased

Model Number      Serial Number      Month      Day      Year

REV 11/04      Date of Purchase

**Please return your Product Registration Card today!**



COLOQUE  
EL SELLO  
AQUÍ

Franqueo  
requiere  
La Oficina de  
Correos no  
entregará sin  
el franqueo  
adecuado.



\_\_\_\_\_  
\_\_\_\_\_  
\_\_\_\_\_



## Product Warranty Card

### Tarjeta de Garantia de Producto

#### Air conditioner warranty

Your product is protected by this warranty:  
Your appliance is warranted by Keystone. Any obligations for services and parts under this warranty must be performed Keystone.  
To contact a Customer Service Representative, Call TOLL FREE  
**800-849-1112**

[keystonecs@keystone-products.com](mailto:keystonecs@keystone-products.com)

#### Garantia

Su producto está protegido por esta garantía:  
Su producto está garantizado por Keystone. Cualquier obligación de proporcionar servicio o repuestos establecida en esta garantía deberá ser cumplida por los Servicios al consumidor de Keystone.  
Para comunicarse con un Representante de Servicio al Cliente, tenga la bondad de llamar por teléfono sin cargo alguno a, al número:  
**800-849-1112**

[keystonecs@keystone-products.com](mailto:keystonecs@keystone-products.com)



## OBSERVACIÓN SOCIAL

---

**Al utilizar este deshumidificador en países europeos, debe seguir la información mostrada a continuación:**

**DISPOSICIÓN:** No se deshaga de este producto como residuo urbano sin clasificar. Estos residuos deben ser recolectados por separado para tratamiento especial.

Está prohibido deshacerse de este aparato como basura doméstica.

Para su disposición, hay varias posibilidades:

- A) El municipio ha establecido sistemas de recolección, donde los desechos electrónicos se pueden eliminar de forma gratuita para el usuario.
- B) Al comprar un producto nuevo, el vendedor se llevará el producto anterior al menos gratuitamente.
- C) El fabricante se llevará el aparato anterior para su disposición al menos sin coste para el usuario.
- D) Dado que los productos viejos contienen material valioso, pueden venderse a chatarreros.

La disposición incontrolada de residuos en bosques y entornos naturales pone en peligro su salud si sustancias perjudiciales se filtran en aguas subterráneas y se integran en la cadena alimenticia.

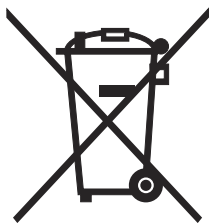

# CONTENIDOS

Precauciones de Seguridad..... 6

## **Conocer su producto**

Conocer su producto ..... 8

Conocer sus funciones .....11

## **Retirar el agua recolectada**

Retirar el agua recolectada .....14

Cuidado y Limpieza .....19

Resolución de Problemas .....20

# Precauciones de Seguridad

Debe leer el mensaje de advertencia.

Lea las Precauciones de Seguridad antes de la instalación y la utilización. Para evitar la muerte o lesiones al usuario u otras personas y daños materiales, deben seguirse las instrucciones mostradas a continuación. Un funcionamiento incorrecto por ignorar las instrucciones puede causar la muerte, lesiones o daños.

## Explicación de Símbolos



### Advertencia

Esta palabra de señalización indica un peligro con un nivel de riesgo medio que, si no se evita, puede provocar la muerte o lesiones graves.



### Precaución

Esta palabra de señalización con fondo gris indica un peligro con un bajo grado de riesgo que, si no se evita, puede provocar lesiones leves o moderadas.



### Nunca haga esto

Esta señal indica que la operación está prohibida. Si no se evita, puede dañar el producto o causar lesiones.



### Haga siempre esto

Esta señal indica que la operación puede realizarse.

## ADVERTENCIA

- No exceda la potencia del enchufe eléctrico o del dispositivo de conexión.
- No haga funcionar ni detenga la unidad encendiendo o apagando la fuente de alimentación.
- No dañe ni utilice un cable de alimentación no especificado.
- No modifique la longitud del cable de alimentación ni comparta la toma de corriente con otros aparatos.
- No conecte ni desconecte el enchufe con las manos húmedas o mojadas.
- No instale la unidad en un lugar que pueda estar expuesto a gas combustible.
- No coloque la unidad cerca de una fuente de calor.
- Desconecte la unidad en caso de sonido u olor extraño, o si sale humo de ella.
- Nunca debe intentar desmontar o reparar la unidad usted mismo.
- Antes de limpiarla, apague y desenchufe la unidad.
- No utilice la máquina cerca de gas inflamable o combustibles, como gasolina, benceno, disolvente, etc.
- No beba ni use el agua filtrada de la unidad.
- No retire el depósito de agua durante el funcionamiento.
- No utilice la unidad en espacios pequeños.
- No coloque la unidad en lugares donde podría ser salpicada por agua.
- Coloque la unidad en el suelo, sobre un lugar nivelado y resistente.
- No tape las aberturas de entrada o descarga con trapos o toallas.
- Preste atención cuando usa la unidad en habitación con las siguientes personas: infantes, niños, anciano, y persona no sensible a humedad.
- No la utilice en zonas en las que se manejen productos químicos.
- Nunca meta los dedos u objetos extraños en rejillas o aberturas. Ponga especial atención en avisar a los niños de estos peligros.
- No coloque objetos pesados sobre el cable y asegúrese de que el cable no esté comprimido.
- No se suba ni se siente sobre la unidad.
- Inserte siempre los filtros de forma segura. Limpie los filtros cada dos semanas.
- Si entra agua en la unidad, apáguela y desconéctela, y contacte con un técnico de servicio cualificado.
- No coloque macetas u otros recipientes de agua sobre la unidad.
- No utilice cables de extensión.

## PRECAUCIÓN

- Este aparato no está diseñado para ser usado por personas (niños incluidos) con capacidades mentales, físicas o sensoriales reducidas o limitadas, o carentes de experiencia y conocimiento, a no ser que hayan recibido formación o supervisión sobre el uso del aparato por una persona responsable de su seguridad. Los niños deben ser vigilados para asegurarse de que no jueguen con el aparato.
- Si el cable de alimentación está dañado, debe ser reemplazado por el fabricante, su agente de servicio o un técnico igualmente calificado para evitar un peligro.
- Antes de limpiarlo o realizar otras tareas de mantenimiento, el aparato debe ser desconectado del enchufe de alimentación.
- No instale la unidad en un lugar que pueda estar expuesto a gas combustible. Si se acumulan gases combustibles alrededor de la unidad, puede provocar un incendio.
- Si el aparato recibe un golpe durante su uso, apague la unidad y desenchúfela inmediatamente de la toma de corriente. Revise visualmente la unidad para asegurarse de que no tenga daños. Si sospecha que la unidad ha sido dañada, solicite la asistencia de un técnico o del servicio al cliente.

## PRECAUCIÓN

- En caso de tormentas, debe cortar la fuente de alimentación para evitar daños a la máquina debidos a los rayos.
- No pase el cable por debajo de alfombras. No tape el cable con alfombras, tapetes o cubiertas similares. No pase el cable por debajo de muebles o electrodomésticos. Disponga el cable lejos de zonas transitadas, donde no se pueda tropezar con él.
- No opere la unidad cuando el cable o enchufe está dañado. Deseche la unidad o devuélvala a una instalación de servicio autorizada para su examen y/o reparación.
- Para reducir el riesgo de incendios o descargas eléctricas, no utilice este ventilador con cualquier dispositivo de control de velocidad de estado sólido.
- El aparato debe ser instalado de acuerdo con las leyes nacionales sobre cableado.
- Contacte con el técnico de servicio autorizado para la reparación o el mantenimiento de esta unidad.
- Apague el producto cuando no lo esté utilizando.
- La placa del fabricante está situada en el panel trasero de la unidad datos eléctricos y otros datos técnicos específicos de esta unidad.
- Asegúrese de que la unidad esté conectada a tierra adecuadamente. Para minimizar riesgos de descargas e incendios, es importante una puesta a tierra adecuada. El cable de alimentación está equipado con un enchufe con toma de tierra de tres espigas como medida de protección contra el riesgo de descargas.
- Su unidad debe ser utilizada con una toma de corriente de pared conectada a tierra correctamente. Si el receptáculo de pared que va a utilizar no está correctamente conectado a tierra o protegido por un fusible de retardo de tiempo o un disyuntor de circuito (refiérase a la placa de identificación para los datos eléctricos), se instala el receptáculo adecuado por un electricista calificado.
- No utilice su aire acondicionado en habitaciones húmedas, como baños o cuartos de lavado.
- La placa de circuitos de la unidad (PCB) está diseñada con un fusible para proporcionar protección contra sobrecorriente. Las especificaciones del fusible están impresas en la placa de circuitos, tales como: T 3,15A/250V (o 350V), etc.

# Conocer su producto

Nombre de cada componente del producto

## Identificación de las Piezas

### NOTA

Todas las ilustraciones del manual tienen solo fines explicativos. Su máquina podría ser ligeramente diferente. Prevalecerá la forma actual. La unidad puede controlarse mediante el panel de control o mediante el mando a distancia. Este manual no incluye Funcionamiento del Mando a Distancia, consulte la «Ilustración del Mando a distancia» embalada con la unidad para más detalles.

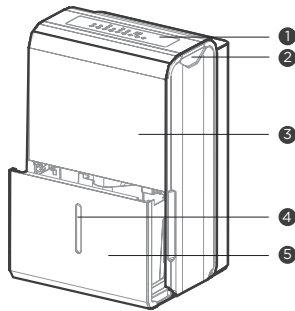

Tipo A

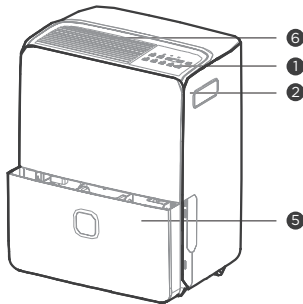

Tipo B

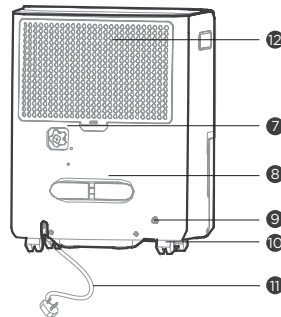
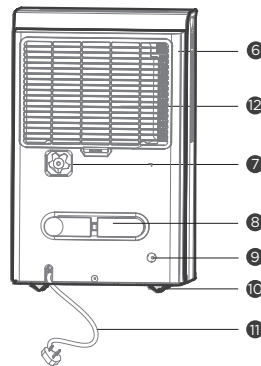

- 1 Panel de control
- 2 Asas (ambos lados)
- 3 Panel
- 4 Ventana de nivel de agua
- 5 Depósito de agua
- 6 Rejilla de salida de aire
- 7 Salida de manguera de drenaje continuo
- 8 Hebilla del cable de alimentación (colocada en el depósito, y utilizada solo para guardar la unidad)
- 9 Salida de la manguera de drenaje de la bomba (Para modelos con función de drenaje de la bomba)
- 10 Ruedita
- 11 Cable de alimentación y enchufe
- 12 Filtro de aire

# Colocar la unidad

## Requisitos de distancia de seguridad

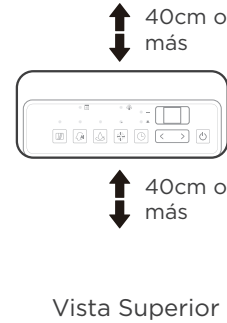
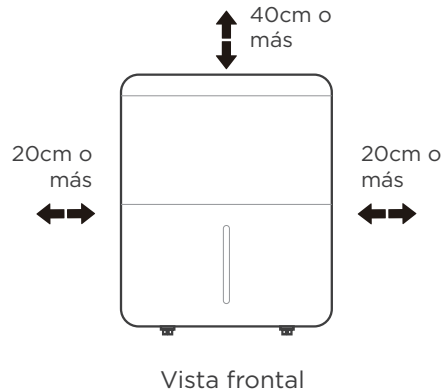

Ruedas giratorias (en cuatro puntos en la parte inferior de la unidad)

- Las ruedas giratorias pueden moverse libremente.
- No fuerce las ruedas giratorias para moverlas sobre alfombras, ni mueva la unidad con agua en el depósito. (La unidad podría volcar y derramar agua.)

Un deshumidificador funcionando en un sótano tendrá poco o ningún efecto para secar una zona de almacenamiento cerrada adyacente, como un armario, a no ser que haya una circulación de aire adecuada dentro y fuera de la zona.

No lo utilice al aire libre.

- El deshumidificador está diseñado solo para uso residencial en interiores.
- Este deshumidificador no debe ser utilizado para fines comerciales o industriales.
- Coloque el deshumidificador sobre un suelo liso y nivelado, suficientemente resistente para soportar la unidad con el depósito lleno de agua.
- Deje al menos 20 cm de espacio libre por todos los lados de la unidad para permitir una buena circulación de aire (al menos 40cm de espacio de aire en la salida de aire).

- Coloque la unidad en una zona donde la temperatura no sea inferior a 5°C (41°F). Las bobinas pueden cubrirse de escarcha a temperaturas inferiores a 5°C (41°F), lo que podría empeorar su rendimiento.
- Coloque la unidad lejos de secadores de ropa, calentadores o radiadores.
- Use la unidad para evitar daños por humedad en lugares donde haya almacenados libros u objetos de valor.
- Use el deshumidificador en un sótano para ayudar a prevenir daños por humedad.
- El deshumidificador debe funcionar en una zona cerrada para ser más efectivo.
- Cierre todas las puertas, ventanas y otras aberturas al exterior de la habitación.

# Cuando utilice su producto

## Preparaciones para el uso del producto.

- Al usar el deshumidificador por primera vez, haga funcionar la unidad de forma continua durante 24 horas. Asegúrese de que la cubierta de plástico en la salida de manguera de drenaje continua esté instalada correctamente para que no existan fugas.
- Esta unidad está diseñada para funcionar en un ambiente entre 5°C/41°F y 32°C/90°F, y entre 30% (HR) y 80% (HR).
- Si la unidad ha sido apagada y necesita volver a ser encendida rápidamente, espere aproximadamente tres minutos para reanudar su funcionamiento correctamente.
- No conecte el deshumidificador a un tomacorriente múltiple que también se esté usando con otros aparatos eléctricos.
- Elija una ubicación adecuada, asegurándose de que haya fácil acceso a tomacorriente.
- Conecte la unidad a un tomacorriente eléctrico con toma de tierra.
- Asegúrese de que el depósito de agua esté colocado correctamente o la unidad no funcionará de forma adecuada.

### NOTA

Cuando el agua del depósito llegue a un cierto nivel, tenga cuidado al mover la máquina para evitar que se caiga.

## Accesorios e instalación de la hebilla del cable de alimentación

### Accesorios

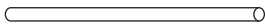

manguera de drenaje de la bomba\*1 pieza  
(Para la unidad con función de bomba)

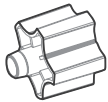

extremo roscado hembra (1 pieza)  
(en algunos modelos)

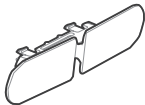

Hebilla del cable de alimentación (1 pieza)

### Instalación de la hebilla del cable de alimentación

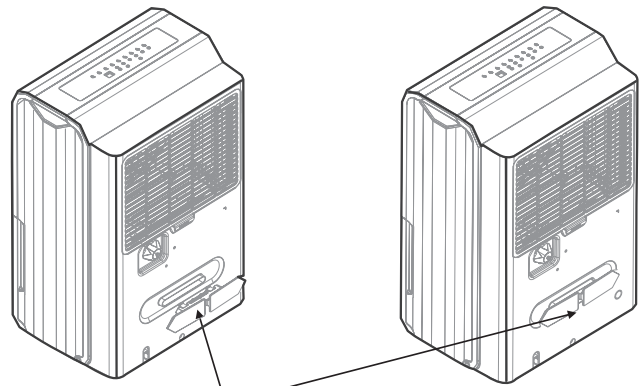

Inserte el bucle del cable de alimentación en la unidad.

# Conocer sus funciones

Visualización del funcionamiento

## Funciones del Panel de Control

### NOTA

Los siguientes paneles de control son solo para fines explicativos. El panel de control de la unidad que usted ha comprado podría diferir ligeramente según los modelos. Es posible que su máquina no contenga algunos indicadores o botones. Prevalecerá la forma actual.

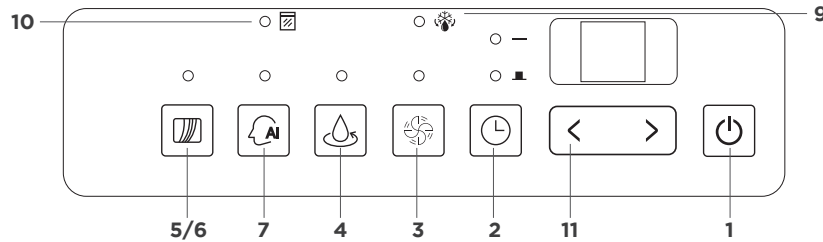

### 1. Botón POWER (ENCENDIDO)

Pulse para encender y apagar el deshumidificador.

### 2. Botón Timer (Temporizador)

Pulse para iniciar la función de arranque automático y parada automática, conjuntamente con los botones ◀ y ▶ (o < y >).

### 3. Botón TURBO

Controla la velocidad del ventilador. Púselo para seleccionar velocidad del ventilador Alta o Normal. Establezca velocidad Alta para máxima eliminación de humedad. Cuando se ha reducido la humedad y se prefiere un funcionamiento silencioso, establezca la velocidad del ventilador en Normal.

### 4. Botón CONTINUE (CONTINUO)

Púselo para activar el funcionamiento de deshumidificación continuo.

### 5. Botón FILTER (FILTRO)

La función de revisión del filtro es un recordatorio para limpiar el Filtro de Aire para un funcionamiento más eficiente. La luz del filtro ( luz de limpieza del filtro) se encenderá después de 250 horas de funcionamiento. Para restablecer después de limpiar el filtro, pulse el botón Filter (Filtro) y la luz se apagará.

### 6. Botón WIRELESS (INALÁMBRICO)

Mantenga presionado el botón filter (filtro) durante 3 segundos cuando la unidad está encendida o apagada para iniciar el modo de conexión inalámbrica. La PANTALLA LED muestra 'AP' para indicar que puede configurar la Conexión inalámbrica y que el compresor está apagado. Si se conecta (el router) con éxito en menos de 8 minutos, la unidad saldrá del modo de conexión Inalámbrica, la luz indicadora de conexión Inalámbrica se enciende y el compresor vuelve a su estado anterior. Si no se realiza la conexión en menos de 8 minutos, la unidad sale automáticamente del modo de conexión inalámbrica.

### 7. Botón COMFORT (COMODIDAD)

Púselo para activar el funcionamiento de deshumidificación confortable.

**Nota:** En este modo de funcionamiento, no puede ajustarse el nivel de humedad de la unidad. Para algunos modelos, en el funcionamiento de deshumidificación cómoda, pulse el botón Up/Down (Arriba/Abajo) para cancelar esta función.



## 9. Descongelación Automática

Cuando se forma escarcha en las bobinas del evaporador, el compresor se apagará y el ventilador seguirá funcionando hasta que la escarcha desaparezca.

## 10. Luz de Depósito Lleno

Brilla cuando el depósito está listo para ser vaciado.

## 11. Botones UP/DOWN (ARRIBA/ABAJO)

- Botones de control de humedad  
El nivel de humedad puede fijarse en un rango de 35% HR (Humedad Relativa) a 85% HR (Humedad Relativa) en incrementos de 5%. Para deshumedecer el aire, presione el botón ◀ (o <) y establezca un valor porcentual más bajo (%). Para humedecer el aire, presione el botón ▶ (o >) y establezca un valor porcentual más alto (%).
- Botones de control de temporizador  
Utilice los botones Up/Down (Arriba/Abajo) para configurar las horas de auto encendido y auto apagado, de 0.0 a 24.

## Botón DRYER (SECADOR)

Púlselo para activar el funcionamiento del secador. Púlselo de nuevo para desactivar la función.

## Pantalla

Muestra el % del nivel de humedad fijado de 35% a 85%, o el tiempo de encendido/apagado automático (0-24) durante la configuración, luego muestra el % del nivel de humedad actual de la habitación (precisión de  $\pm 5\%$ ) en un rango de 30% HR (Humedad Relativa) a 90% HR (Humedad Relativa).

### Códigos de Error y Código de Protección:

AS - Error del sensor de humedad - Desconecte la unidad y vuelva a conectarla. Si el error se repite, llame para obtener servicio.

ES - Error del sensor de temperatura del tubo del evaporador - Desconecte la unidad y vuelva a conectarla. Si el error se repite, llame para obtener servicio.

P2 - El depósito está lleno o no está en posición correcta -- Vacíe el depósito y vuelva a colocarlo en la posición correcta (sólo para la unidad sin función de bombeo).

P2 - El depósito está lleno -- Vacíe el depósito.  
(sólo para la unidad con función de bombeo).

Eb - El depósito es retirado o no está en la posición correcta - Recoloque el depósito en la posición correcta (solo disponible para la unidad con función de bomba).

**Nota:** Cuando ocurra alguno de los fallos anteriores, apague la unidad y compruebe si hay obstrucciones. Reinicie la unidad y, si el fallo aún continúa, apague la unidad y desenchufe el cable de alimentación. Contacte con el fabricante o su agente de servicio o una persona de cualificación similar para la reparación.

## Autoapagado

El deshumidificador se autoapaga cuando el depósito está lleno, o cuando el depósito ha sido retirado o no ha sido colocado en posición correcta.

En algunos modelos, el motor del ventilador continuará funcionando durante 30 segundos.

Espere 3 minutos antes de reanudar el funcionamiento. Después de que la unidad se haya apagado, no puede reanudar el funcionamiento durante los primeros 3 minutos. Esto es para proteger la unidad. El funcionamiento empezará automáticamente tras 3 minutos.

## Función de revisión del filtro

El sistema comienza a contar el tiempo cuando funciona el motor del ventilador. La función de revisión del filtro sólo puede activarse cuando el tiempo acumulado de funcionamiento llega a 250 horas o más. La luz de reinicio (luz indicadora de limpieza de filtro) parpadea una vez por segundo, limpie el filtro cuando termine, pulse el botón Filter (Filtro) y la luz de reinicio se apaga (luz indicadora de limpieza de filtro).

## Autoreinicio

Si el funcionamiento de la unidad se interrumpe inesperadamente por un corte de corriente, se reiniciará automáticamente con el ajuste de función previo cuando se restablezca la corriente.

## Configurar el Temporizador

- Cuando la unidad esté encendida, pulse primero el botón Timer (Temporizador), se iluminará la luz indicadora de temporizador apagado. Indica que se ha iniciado el programa de apagado automático. Púlselo de nuevo y se iluminará la luz indicadora de temporizador encendido. Indica que se ha iniciado el Encendido Automático.
- Cuando la unidad esté apagada, pulse primero el botón Timer (Temporizador), se iluminará la luz indicadora de temporizador encendido. Indica que se ha iniciado el programa de encendido automático. Púlselo de nuevo el
- Se enciende la luz indicadora de apagado del temporizador. Indica que se ha iniciado el Apagado Automático.
- Pulse o mantenga pulsados el botón UP (ARRIBA) o DOWN (ABAJO) para cambiar la hora automática en incrementos de 0,5 horas hasta 10 horas, y en incrementos de 1 hora hasta 24 horas.
- El control contará hacia atrás el tiempo restante hasta el inicio.
- El tiempo seleccionado registrará en 5 segundos y el sistema regresará automáticamente a visualizar la configuración de humedad previa.
- Cuando se han fijado las horas de encendido y apagado automáticos, dentro de la misma secuencia de programa, se iluminan las luces indicadoras de temporizador encendido y apagado indicando que las horas de encendido y apagado están ya programadas.
- Encendiendo o apagando la unidad en cualquier momento, o programando el temporizador en 0.0, se cancelará la función de auto encendido/apagado del temporizador.  
Cuando la ventana de la pantalla LED muestra el código P2, la función de autoencendido o autoapagado también se cancelará.

## Trabajo Electrónico



**NOTA:** Los siguientes gráficos son solo para fines explicativos. Su máquina podría ser ligeramente diferente. Prevalecerá la forma actual.



### ADVERTENCIA:

ANTES DE REALIZAR CUALQUIER TRABAJO ELÉCTRICO O DE CABLEADO, APAGUE LA FUENTE DE ALIMENTACIÓN PRINCIPAL DEL SISTEMA.

# Retirar el agua recolectada

Cuando su producto lleva un tiempo en uso.

Hay tres formas de retirar el agua recolectada.

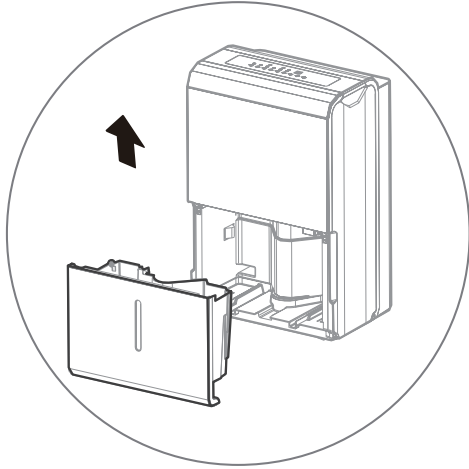

## Tipo 1:

Drenaje de depósito

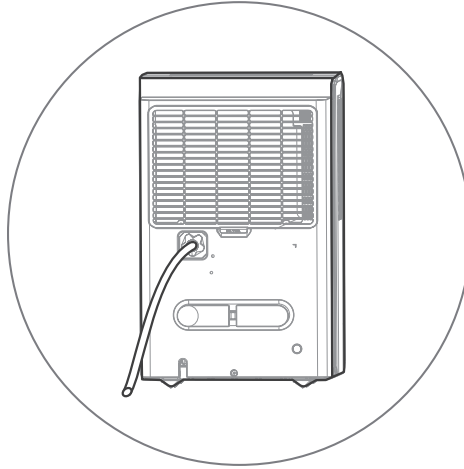

## Tipo 2:

drenaje de mangueras de agua (continuo)

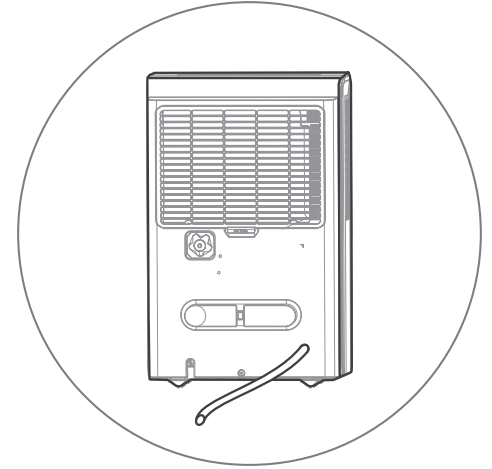

## Tipo 3:

Drenaje de la bomba (sólo modelo de bomba)

# Drenaje de depósito

Tipo 1

- Cuando la unidad está apagada, si el depósito está lleno, el indicador Full (Lleno) se encenderá.
- Cuando la unidad está encendida, si se retira el depósito, con el compresor y el ventilador apagados, y el indicador Full (Lleno) se encenderá, la pantalla digital mostrará P2.
- Retire el depósito despacio. Sujete firmemente las asas izquierda y derecha, y tire recto con cuidado para que el agua no se derrame. No coloque el depósito en el suelo porque la parte inferior es irregular. En caso contrario, el depósito caerá y el agua se derramará.
- Tire el agua y vuelva a colocar el depósito. El depósito debe estar en su sitio correcto y colocado de forma segura para que el deshumidificador funcione.
- La máquina se reanuda cuando el depósito sea colocado de nuevo en su posición correcta.

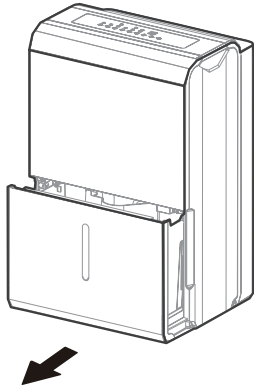

**1**  
Tire un poco el depósito.

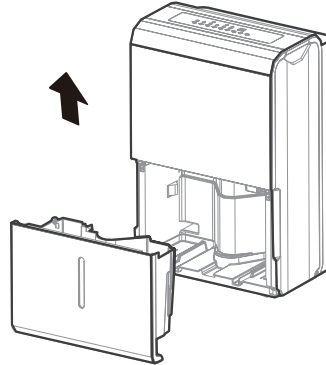

**2**  
Sujete ambos lados del depósito con la misma fuerza, y sáquelo de la unidad.

## El vertido de aguas residuales.

3

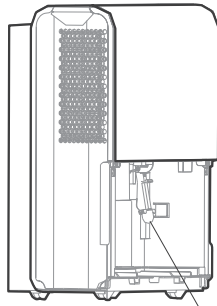

La manguera de la bomba se cae.

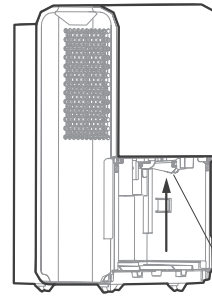

Reinstale correctamente la manguera de la bomba

## Vacíe el agua.

### NOTA

- Al retirar el depósito, no toque ninguna parte interior de la unidad. Podría dañar el producto. Asegúrese de presionar con cuidado el depósito en la unidad. Golpear el depósito contra cualquier cosa, o no introducirlo presionando de forma segura, podría causar que la unidad no funcione.
- Si la manguera de la bomba cae cuando retira el depósito, debe reinstalar la manguera de la bomba correctamente en la unidad antes de reemplazar el depósito en la unidad.
- Cuando retire el depósito, debe secar la unidad si hubiera algo de agua.
- Cuando la unidad está encendida, si se retira el depósito, el compresor y el ventilador se apagan, a continuación la unidad pita 8 veces y la pantalla digital muestra Eb.
- Cuando la unidad está apagada, si se retira el depósito, la unidad pita 8 veces y la pantalla digital muestra Eb.

## drenaje de mangueras de agua (continuo)

Tipo 2

- El agua se puede vaciar automáticamente en un desagüe del suelo conectando la unidad con una manguera de agua (Id $\geq$ Ø5/16", no incluida) con un extremo roscado hembra (ID:M=1", no incluido)  
**Nota:** En algunos modelos, se incluye el extremo roscado hembra.
- Retire el tapón de plástico de la salida de drenaje trasera de la unidad y resérvelo, a continuación inserte la manguera de drenaje a través de la salida de drenaje de la unidad y guíe la manguera de drenaje al desagüe o a una instalación de drenaje adecuada.

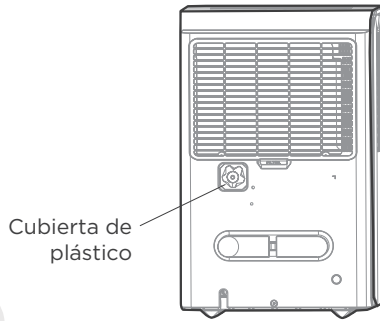

1

### Retire el tapón de plástico girándolo en sentido contrario a las agujas del reloj.

- Cuando retire el tapón de plástico, si hay agua en la salida de drenaje trasera de la unidad, debe secarla. Compruebe que la manguera esté bien asegurada para que no haya fugas y que el extremo de la manguera esté nivelado o hacia abajo para que el agua fluya sin problemas.
- Dirija la manguera al desagüe, asegurándose de que no haya torceduras que impidan el flujo del agua. Asegúrese de que la manguera esté más baja que la salida de la manguera de drenaje de la unidad.
- Seleccione la configuración de humedad y la velocidad de ventilador que desee en la unidad para que comience el drenaje continuo.

**Nota:** Cuando no se está utilizando la función de drenaje continuo, retire la manguera de drenaje de la salida, y seque el agua de la salida de la manguera de drenaje continuo.

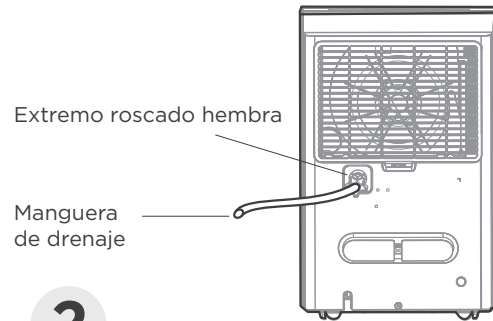

2

### Instale el extremo roscado hembra y conecte la manguera de drenaje.

## Drenaje de la bomba (sólo modelo de bomba)

Tipo 3

- El agua puede vaciarse automáticamente en un desagüe o en una instalación de drenaje adecuada fijando una manguera de drenaje por bombeo a la salida de drenaje por bombeo ( $\Phi_{od}=1/4"$ , incluida).
- Retire la manguera de drenaje continuo de la unidad y coloque el tapón de plástico en la salida de la manguera de drenaje continuo de la unidad, girándolo en el sentido de las agujas del reloj.
- Vuelva a insertar de nuevo la manguera de drenaje por bombeo en la salida de la manguera de drenaje por bombeo a una profundidad de, al menos, 15 mm; a continuación guíe la manguera al desagüe o a una instalación de drenaje adecuada.

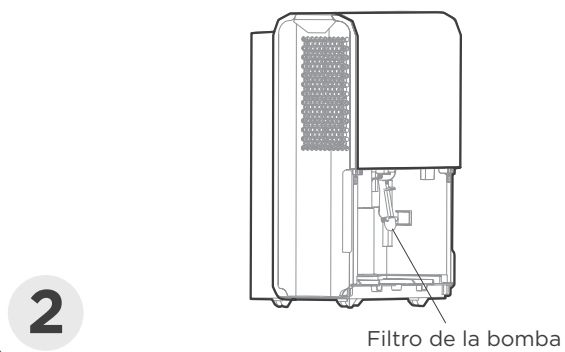
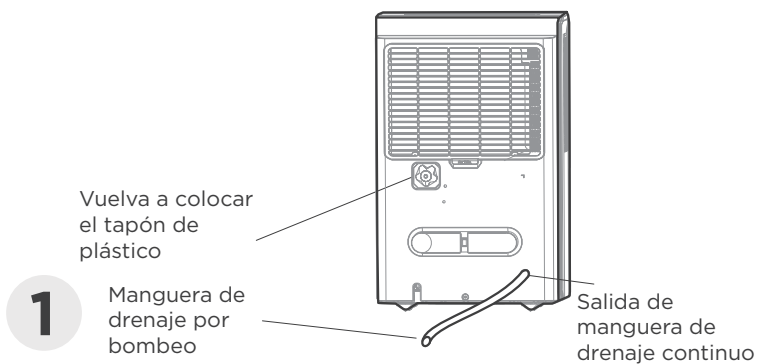

## Vuelva a instalar la cubierta de plástico e instale la manguera de drenaje de la bomba.

- Pulse el botón Pump (Bomba) de la unidad para activar el funcionamiento por bombeo. Cuando el depósito esté lleno, la bomba comenzará a funcionar.
  - Nota:** La bomba puede hacer mucho ruido al empezar a funcionar durante 3-5 minutos. Es un fenómeno normal.
- Asegúrese de que la manguera esté bien conectada para que no haya fugas.
- Dirija la manguera al desagüe, asegurándose de que no haya torceduras que impidan el flujo del agua.
- Coloque el extremo de la manguera en el desagüe y asegúrese de que el extremo de la manguera esté nivelado o hacia abajo para permitir que el agua fluya suavemente. Nunca la deje hacia arriba.
- Seleccione la configuración de humedad y la velocidad de ventilador que desee en la unidad para que comience el drenaje por bombeo.
  - Nota:** La luz de funcionamiento de la bomba parpadea a 1 Hz cuando la bomba está en fallo operativo. Por favor, apague la unidad y desenchufe el cable de alimentación. Revise lo siguiente: Limpieza del filtro de la bomba. -Retire el depósito de la unidad, desmonte la bomba y limpie el filtro de la bomba.
- Compruebe que la manguera de drenaje por bombeo no esté retorcida ni bloqueada.
- Vacíe el agua del depósito.

Reinstale la manguera de bombeo si se cae, y vuelva a colocar correctamente el depósito. Apague la unidad. Si persiste el fallo, llame al servicio técnico.

**Nota:** No utilice esta operación cuando la temperatura exterior sea igual o inferior a 0°C (32°F), de lo contrario, el agua se congelará, lo que provocará que la manguera de agua se bloquee y la unidad falla. Asegúrese de vaciar el depósito una vez a la semana cuando use la función de drenaje por bombeo. Cuando no esté utilizando la función de drenaje por bombeo, retire la manguera de drenaje por bombeo de la salida.

- Presione hacia dentro la salida de la manguera de drenaje por bombeo y retire de ella la manguera de drenaje por bombeo. Asegúrese de no dejar que el agua de la manguera de bombeo gotee en el suelo.

# Cuidado y Limpieza

Cómo limpiar y mantener su producto.

Cuidado y limpieza del deshumidificador. Apague el deshumidificador y desenchúfelo de la toma de corriente antes de limpiarlo.

## Limpiar la rejilla y la carcasa

- Utilice agua y un jabón suave. No utilice lejía ni productos abrasivos.
- No arroje agua directamente en la unidad principal. Hacerlo podría causar una descarga eléctrica, deteriorar el aislamiento, u oxidar la unidad.
- Las rejillas de entrada y salida de aire se ensucian fácilmente; utilice un accesorio de aspiración o un cepillo para limpiarlas.

## Limpie el depósito

- Limpie el depósito cada pocas semanas para evitar la formación de moho y bacterias. Llene parcialmente el depósito con agua limpia y añada un poco de jabón suave. Muévelo en el depósito, vacíelo y aclárelo.

**Nota:** No lave el depósito en el lavavajillas. Tras limpiarlo, el depósito debe colocarse en su lugar de forma segura para que el deshumidificador funcione.

## Limpiar el filtro de aire

- Retire el filtro cada dos semanas, basándose en condiciones normales de funcionamiento.
- Para retirar el filtro, tire del filtro hacia afuera.
- Lave el filtro con agua limpia y séquelo a continuación.
- Reinstale el filtro, y reemplace el depósito.

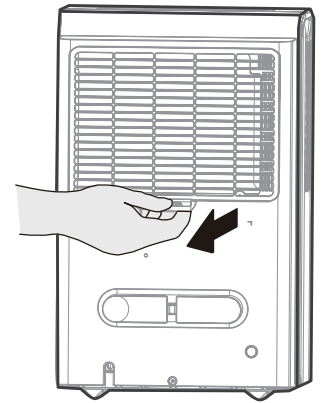

### PRECAUCIÓN

NO haga funcionar el deshumidificador sin un filtro ya que entrará suciedad y pelusa, que se atascarán y afectarán al rendimiento.

## Cuando no utiliza la unidad por largo tiempo

- Tras apagar la unidad, espera un día antes de vaciar el depósito.
- Limpie la unidad principal, el depósito de agua y el filtro de aire.
- Enrolle el cable de alimentación en el bucle.
- Tape la unidad con una bolsa de plástico.
- Guarde la unidad en un lugar seco y bien ventilado.



# Resolución de Problemas

Antes de llamar al servicio, consulte usted mismo la siguiente tabla.

Problema	Qué revisar
<b>La unidad no arranca</b>	Asegúrese de que el enchufe del deshumidificador esté completamente insertado en la toma de corriente. Revise el fusible del edificio/la caja de interruptores del circuito. El deshumidificador ha alcanzado su nivel prefijado o el depósito está lleno. El depósito de agua no está en la posición correcta.
<b>El deshumidificador no seca el aire como debería</b>	No se ha dejado suficiente tiempo para retirar la humedad. Asegúrese de que no haya cortinas, persianas o muebles bloqueando las partes delantera o trasera del deshumidificador. Puede que el control de humedad no haya sido fijado lo suficientemente bajo. Compruebe que todas las puertas, ventanas y otras aberturas estén bien cerradas. La temperatura ambiente es demasiado baja, por debajo de 5 °C (41 °F). Hay una estufa de queroseno o algo emitiendo vapor de agua en la habitación.
<b>La unidad hace mucho ruido al funcionar</b>	El filtro de aire está atascado. La unidad está inclinada en vez de en posición vertical como debiera. La superficie del suelo no está nivelada.
<b>Se forma escarcha en las bobinas</b>	Esto es normal. El deshumidificador tiene función de descongelación automática.
<b>Agua en el suelo</b>	La conexión de la manguera al conector o el conector de la manguera están flojos. Se pretende usar el depósito para recolectar el agua, pero el tapón de drenaje trasero ha sido retirado.
<b>ES, AS, P2, Eb aparecen en la pantalla</b>	Éstos son códigos de error y códigos de protección. Véase la sección "Funciones del panel de control".
<b>La luz de funcionamiento de la bomba parpadea a 1 Hz.</b>	Limpie el filtro de la bomba. Compruebe que la manguera de la bomba no esté retorcida ni bloqueada. Vacíe el agua del depósito.





El diseño y las especificaciones están sujetos a cambios sin previo aviso para la mejora del producto. Consulte a la agencia de ventas o al fabricante para más detalles. Cualquier actualización del manual se subirá a la página web del servicio, por favor revísela para tener la última versión.

# DÉSHUMIDIFICATEUR

# Keystone®

## ~~MANUEL D'UTILISATEUR~~

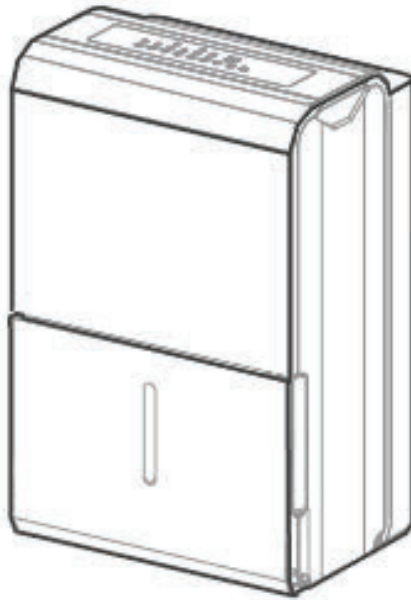

Modèle : KSTAD504F

Avant d'utiliser ce produit, veuillez lire attentivement les instructions et conserver ce manuel pour une utilisation ultérieure.







PLACER LE  
TAMPON  
ICI

Frais de postage  
requis.  
Le bureau  
de poste ne  
livrera pas sans  
affranchissement  
approprié.



## Carte de garantie du produit

### Tarjeta de Garantia de Producto

#### Garantie du climatiseur

Votre produit est protégé par cette garantie :

Votre appareil est garanti par Keystone. Toute obligation de services et de pièces au titre de la présente garantie sera assurée par Keystone.

Pour contacter un représentant du service clientèle, appelez le numéro de téléphone gratuit

**800-849-1112**

**[keystonecs@keystone-products.com](mailto:keystonecs@keystone-products.com)**

#### Garantia

Su producto está protegido por esta garantía:

Su producto está garantizado por Keystone. Cualquier obligación de proporcionar servicio o repuestos establecida en esta garantía deberá ser cumplida por los Servicios al consumidor de Keystone.

Para comunicarse con un Representante de Servicio al Cliente, tenga la bondad de llamar por teléfono sin cargo alguno a, al número:

**800-849-1112**

**[keystonecs@keystone-products.com](mailto:keystonecs@keystone-products.com)**



## REMARQUE SOCIABLE

---

Lors de l'utilisation de ce déshumidificateur dans les pays européens, les informations suivantes doivent être suivies :

**ÉLIMINATION :** Ne jetez pas ce produit avec les déchets ménagers non triés. La collecte de ces déchets séparément pour un traitement spécial est nécessaire.

Il est interdit de jeter cet appareil avec les ordures ménagères.

Pour l'élimination, il y a plusieurs possibilités :

- A) La municipalité a mis en place des systèmes de collecte dans lesquels les déchets électroniques peuvent être éliminés au moins gratuitement pour l'utilisateur.
- B) Lors de l'achat d'un nouveau produit, le détaillant reprendra l'ancien produit au moins gratuitement.
- C) Le fabricant reprendra le vieil appareil en vue de son élimination au moins gratuitement pour l'utilisateur.
- D) Les produits anciens contenant des ressources précieuses, ils peuvent être vendus à des revendeurs de ferraille.

Lorsque des matières dangereuses s'infiltrent dans les eaux souterraines et pénètrent dans la chaîne alimentaire, l'élimination brutale des déchets dans les forêts et les paysages peut mettre votre santé en danger.

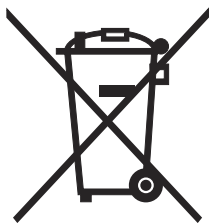

# TABLE DES MATIÈRES

Précautions de sécurité..... 6

## **Pour connaître votre produit**

Pour connaître votre produit ..... 8

Pour connaître vos caractéristiques..... 11

## **Vider l'eau collectée**

Vider l'eau collectée.....14

Entretien et maintenance .....19

Dépannage .....20

# Précautions de sécurité

Il faut lire le message d'avertissement.

Lire les consignes de sécurité avant l'utilisation et l'installation. Afin d'éviter tout risque de décès ou de blessure pour l'utilisateur ou d'autres personnes, ainsi que tout dommage matériel, vous devez suivre les instructions suivantes. L'opération incorrecte due au non-respect des instructions peut entraîner la mort, des blessures ou des dommages.

## Explication des symboles



### Avertissement

Le mot de signalisation indique un danger avec un niveau de risque moyen qui, s'il n'est pas évité, peut entraîner la mort ou des blessures graves.



### Précaution

Le mot de signalisation indique un danger avec un faible degré de risque qui, s'il n'est pas évité, peut entraîner des blessures mineures ou modérées.



### Ne faites jamais cela

Ce signal indique qu'il est interdit d'utiliser l'appareil, sous peine d'endommager le produit ou de provoquer des blessures.



### Faites toujours cela

Ce signal indique que l'opération peut être effectuée.

## AVERTISSEMENT

- Ne dépassez pas la capacité nominale de la prise de courant ou du dispositif de connexion.
- Ne faites pas fonctionner ou n'arrêtez pas l'unité en la mettant sous tension ou hors tension.
- N'endommagez pas ou n'utilisez pas un câble d'alimentation non spécifié.
- Ne modifiez pas la longueur du câble d'alimentation et ne partagez pas la prise avec d'autres appareils.
- N'insérez pas ou retirez la fiche avec des mains mouillées.
- N'installez pas l'appareil dans un endroit pouvant être exposé à fuite des gaz combustibles.
- Ne placez pas l'unité près d'une source de chaleur.
- S'il y a un son étrange, une odeur ou de la fumée, débranchez l'alimentation électrique.
- N'essayez jamais de démonter ou de réparer l'unité vous-même.
- Avant de nettoyer, éteignez et débranchez l'unité.
- N'utilisez pas la machine à proximité de gaz inflammables ou de matières combustibles telles que l'essence, le benzène, les diluants, etc.
- Ne buvez pas ou n'utilisez pas l'eau évacuée de l'unité.
- Ne prenez pas le réservoir d'eau dehors pendant le fonctionnement.
- N'utilisez pas l'unité dans des espaces étroits.
- Ne placez pas dans des endroits où de l'eau pourrait éclabousser l'unité.
- Placez l'unité sur une section plane et solide du sol.
- Ne couvrez pas les ouvertures d'admission ou d'échappement avec des chiffons ou des serviettes.
- Des précautions doivent être prises lors de l'emploi de l'unité dans un local avec les personnes suivantes : Les nourrissons, les enfants, les personnes âgées et les personnes insensibles à l'humidité.
- N'utilisez pas dans des zones où des produits chimiques sont manipulés.
- N'insérez jamais vos doigts ou d'autres objets étrangers dans les grilles ou les ouvertures. Faites particulièrement attention aux enfants de ces dangers.
- Ne placez pas d'objet lourd sur le câble d'alimentation et veillez à ce que le câble ne soit pas comprimé.
- Ne montez pas sur l'unité et ne vous asseyez pas dessus.
- Toujours insérez les filtres en toute sécurité. Nettoyez le filtre toutes les deux semaines.
- S'il y a de l'eau pénétré dans l'unité, éteignez-le et débranchez-le, contactez un technicien qualifié.
- Ne placez pas de vases à fleurs ou d'autres réservoirs d'eau sur l'unité.
- N'utilisez pas de câbles de rallonge.

## ATTENTION

- Cet appareil n'est pas destiné à être utilisé par des personnes (y compris des enfants) dont les capacités physiques, sensorielles ou mentales sont réduites ou qui manquent d'expérience et de connaissances, sauf si elles ont été supervisées ou ont reçu des instructions concernant l'utilisation de l'appareil par une personne responsable de leur sécurité. Les enfants doivent être surveillés pour assurer qu'ils ne jouent pas avec l'appareil.
- Si le câble d'alimentation est endommagé, ce câble doit être remplacé par le fabricant, son agent de service ou des personnes de qualification similaire pour éviter tout risque.
- Avant le nettoyage ou toute autre maintenance, l'appareil doit être débranché du secteur.
- N'installez pas l'appareil dans un endroit pouvant être exposé à fuite des gaz combustibles. Si le gaz combustible s'accumule autour de l'unité, cela peut provoquer l'incendie.
- Si l'appareil est renversé pendant l'utilisation, éteignez-le et débranchez-le immédiatement du réseau électrique principal. Inspectez visuellement l'unité pour vous assurer qu'elle ne subit aucun dommage. Si vous pensez que l'unité a été endommagée, contactez un technicien ou le service clientèle pour obtenir de l'aide.

## ATTENTION

- En cas d'orage, le courant doit être coupé pour éviter que la machine ne soit endommagée par la foudre.
- Ne faites pas passer le câble sous la moquette. Ne couvrez pas le câble avec des carpettes, des glissières ou des revêtements similaires. Ne faites pas passer le câble sous des meubles ou des appareils ménagers. Éloignez le câble du secteur de la circulation et des endroits où il ne risque pas de trébucher.
- N'utilisez pas l'unité avec un câble ou une fiche endommagé. Jetez l'unité ou renvoyez-la à un centre de service autorisé pour examen et/ou réparation.
- Pour réduire les risques d'incendie ou de choc électrique, n'utilisez pas ce ventilateur avec un dispositif de contrôle de la vitesse à semi-conducteurs.
- L'appareil doit être installé conformément aux réglementations de câblage nationales.
- Contactez le technicien de service autorisé pour la réparation ou la maintenance de l'unité.
- Éteignez le produit lorsqu'il n'est pas utilisé.
- La plaque signalétique du fabricant est située sur le panneau arrière de l'unité et contient les données techniques électriques et autres spécifiques à l'unité.
- Assurez-vous que l'unité est correctement mise à la terre. Pour minimiser les risques d'électrocution et d'incendie, une mise à la terre appropriée est importante. Le câble d'alimentation est équipé d'une prise de terre à trois âmes pour la protection contre les risques d'électrocution.
- Votre unité doit être utilisée dans une prise murale correctement mise à la terre. Si la prise murale que vous comptez utiliser n'est pas correctement mise à la terre ou protégée par un fusible à retardement ou un disjoncteur (veuillez consulter la plaque signalétique pour les données électriques), demandez à un électricien qualifié pour installer la prise appropriée.
- N'utilisez pas le climatiseur dans une pièce humide telle qu'une salle de bain ou une buanderie.
- La carte de circuit imprimé (PCB) de l'appareil est conçue avec un fusible pour assurer la protection contre les surintensités. Les spécifications du fusible sont imprimées sur la carte de circuit imprimé, telles que : T 3,15A/250V (ou 350V), etc.

# Pour connaître votre produit

Nom de chaque  
composant du produit

## Identification des pièces

### REMARQUE

Toutes les illustrations de ce manuel sont uniquement à des fins d'explication. Votre machine peut être légèrement différente. La forme réelle prévaut. L'unité peut être contrôlée par le panneau de commande de l'unité seul ou avec la télécommande. Ce manuel n'inclut pas les opérations de la télécommande, voir la section «Instruction de la télécommande» emballé avec l'unité pour plus de détails.

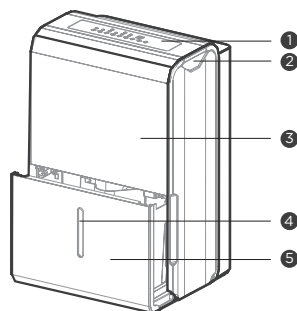

Type A

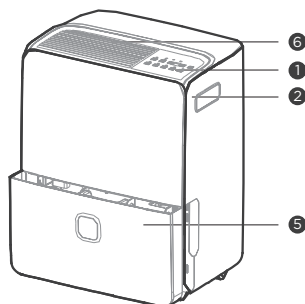

Type B

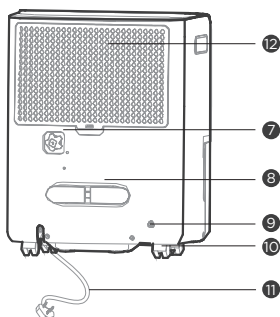
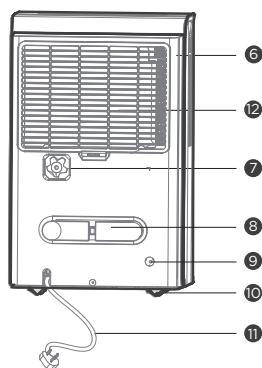

- ① Panneau de commande
- ② Poignée (deux côtés)
- ③ Panneau
- ④ Fenêtre de niveau d'eau
- ⑤ Réservoir d'eau
- ⑥ Grille de sortie d'air
- ⑦ Sortie du tuyau de drainage en continu
- ⑧ Boucle du câble d'alimentation (placée dans le réservoir d'eau, utilisée uniquement lors du rangement de l'unité)
- ⑨ Sortie du tuyau de drainage de la pompe (pour les modèles dotés d'une fonction de drainage de la pompe)
- ⑩ Roulette
- ⑪ Câble d'alimentation et fiche
- ⑫ Filtre à air

# Positionnement de l'unité

## Exigences en matière de distance de sécurité

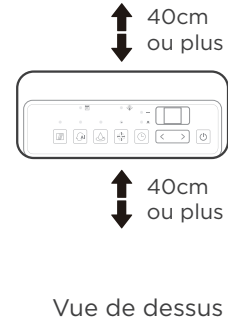
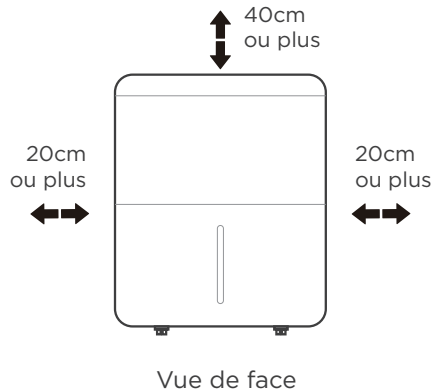

### Roulettes (à quatre points au fond de l'unité)

- Les roulettes peuvent bouger librement
- Ne forcez pas les roulettes à se déplacer sur le tapis et ne déplacez pas l'unité avec de l'eau dans le réservoir. (L'unité peut être basculée et renversée de l'eau.)

Un déshumidificateur fonctionnant dans un sous-sol aura peu ou pas d'effet sur le séchage d'une zone de stockage fermée adjacente, telle qu'un placard, à moins que la circulation d'air ne soit suffisante. N'utilisez pas l'unité à l'extérieur.

- Ce déshumidificateur est destiné aux applications résidentielles intérieures uniquement.
- Ce déshumidificateur ne doit pas être utilisé pour des applications commerciales ou industrielles.
- Placez le déshumidificateur sur le plancher lisse, suffisamment solide pour supporter l'unité avec un réservoir plein d'eau.
- Laissez au moins 20 cm d'air sur tous les côtés de l'unité pour permettre une bonne circulation de l'air (au moins 40 cm d'espace d'air sur la sortie d'air).

- Placez l'unité dans un endroit où la température ne tombera pas en dessous de 5°C (41). Les bobines peuvent se couvrir de givre à des températures inférieures à 5°C (41), ce qui peut réduire ses performances.
- Éloignez l'unité du sèche-linge, du réchauffeur ou du radiateur.
- Utilisez l'unité pour éviter les dommages causés par l'humidité partout où vous stockez des livres ou des objets de valeur.
- Utilisez le déshumidificateur dans un sous-sol pour aider à prévenir les dommages causés par l'humidité.
- Le déshumidificateur doit être utilisé dans un espace clos pour être la plus efficace possible.
- Fermez toutes les portes, fenêtres et autres ouvertures extérieures de la pièce.

# Lors de l'utilisation de votre produit

## Préparatifs pour l'utilisation du produit.

- Lors de la première utilisation du déshumidificateur, faites fonctionner l'unité en continu pendant 24 heures. Assurez-vous que le couvercle en plastique de la sortie du tuyau de drainage continue soit bien installé pour éviter les fuites.
- L'unité est conçue pour fonctionner dans un environnement de travail compris entre 5°C/41°F et 32°C/90°F et entre 30% (HR) et 80% (HR).
- Si l'unité a été éteinte et doit être rallumée rapidement, attendez environ trois minutes pour que le fonctionnement correct reprenne.
- Ne connectez pas le déshumidificateur à une prise multiple, qui est également utilisée pour d'autres appareils électriques.
- Choisissez un emplacement approprié en vous assurant d'avoir facilement un accès à une prise de courant.
- Branchez l'unité dans une prise de courant avec mise à la terre.
- Assurez-vous que le réservoir d'eau est correctement installé sinon l'unité ne fonctionnera pas correctement.

### REMARQUE

Lorsque l'eau dans le bac atteint un certain niveau, veillez à déplacer la machine pour éviter qu'elle ne tombe.

## Accessoires et installation de la boucle du câble d'alimentation

### Accessoires

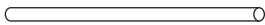

Tuyau de drainage de la pompe\*1 pièce  
(Pour l'unité avec fonction de pompe)

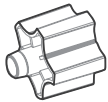

extrémité fileté femelle\*1 pièce  
(sur certains modèles)

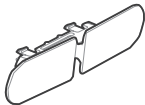

Boucle de câble d'alimentation (1 pièce)

### Installation de la boucle du câble d'alimentation

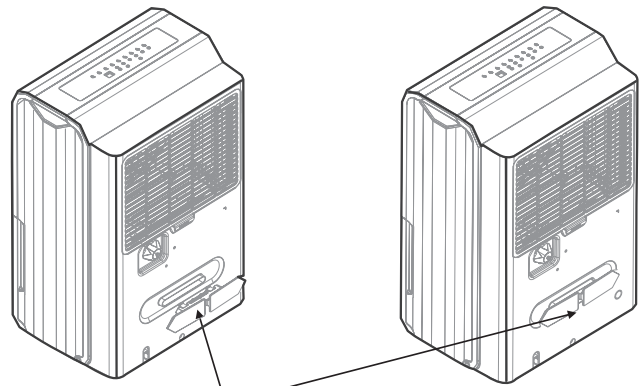

Insérez la boucle du câble d'alimentation dans l'unité.

# Pour connaître vos caractéristiques

Affichage du fonctionnement

## Fonctions du panneau de commande

### REMARQUE

Les panneaux de commande suivants ne sont destinés qu'à des fins d'explication. Le panneau de commande de l'unité que vous avez achetée peut être légèrement différent selon les modèles. Votre machine peut ne pas contenir certains indicateurs ou boutons. La forme réelle prévaut.

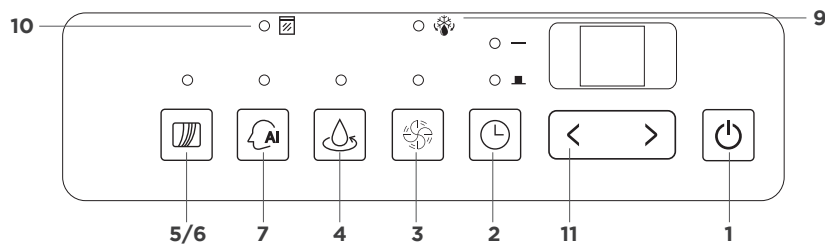

### 1. Bouton POWER (ALIMENTATION)

Appuyez sur le bouton pour démarrer et arrêter le déshumidificateur.

### 2. Bouton Timer (Temps)

Appuyez sur ce bouton pour lancer les fonctions de démarrage et d'arrêt automatiques, en conjonction avec les boutons ◀ et ▶ (ou < et >).

### 3. Panneau TURBO

Contrôle la vitesse du ventilateur. Appuyez pour sélectionner la vitesse du ventilateur élevée ou normale. Réglez le contrôle du ventilateur sur élevé pour éliminer au maximum l'humidité. Lorsque l'humidité a été réduite et qu'un fonctionnement silencieux est préférable, réglez le contrôle du ventilateur sur Normal.

### 4. Bouton CONTINUE (CONTINUER)

Pressez pour activer le fonctionnement continu de la pompe.

### 5. Bouton FILTER (FILTRE)

La fonctionnalité de vérification de filtre est configurée pour l'avertissement de nettoyer le filtre à air pour un fonctionnement plus efficace. Le voyant Filter (Filtre) (voyant de nettoyage du filtre) s'allume après 250 heures de fonctionnement. Pour réinitialiser l'appareil après avoir nettoyé le filtre, appuyez sur le bouton Filter (Filtre) et le voyant s'éteint.

### 6. Bouton WIRELESS (SANS FIL)

Appuyez sur le bouton Filter (Filtre) pendant 3 secondes lorsque l'unité est allumée ou éteinte pour lancer le mode de connexion sans fil. L'AFFICHAGE LED affiche « AP » pour indiquer que vous pouvez établir une connexion sans fil et que le compresseur est forcé de s'éteindre. Si la connexion (routeur) est réussie dans les 8 minutes, l'unité quitte automatiquement le mode de connexion sans fil, le voyant Wireless (Sans fil) s'allume et le compresseur revient à l'état précédent. Si la connexion échoue dans 8 minutes qui suivent, l'unité quitte automatiquement le mode de connexion sans fil.

### 7. Bouton WIRELESS (SANS FIL)

Pressez pour activer le fonctionnement sans à-coups de la pompe.

**Remarque :** Lors de cette opération, le niveau d'humidité ne peut pas être réglé sur l'unité. Pour certains modèles, en mode de déshumidification de confort, une pression sur le bouton Up/Down (Haut/Bas) annule cette fonction.



### 9. Dégivrage automatique

Lorsque le givre se forme sur les serpentins de l'évaporateur, le compresseur s'arrête et le ventilateur continue de fonctionner jusqu'à ce que le givre disparaisse.

### 10. Voyant Bucket Full (Réservoir Plein)

S'allume lorsque le réservoir est prêt à être vidé.

### 11. Boutons UP/DOWN (HAUT/BAS)

- Boutons de contrôle du réglage de l'humidité  
Le niveau d'humidité peut être réglé dans une plage allant de 35% HR (Humidité Relative) à 85% HR (Humidité Relative) par incréments de 5%. Pour un air plus sec, appuyez sur le bouton ◀ (ou <) et le réglez sur un pourcentage inférieur (%). Pour l'air humide, appuyez sur ▶ (ou >) pour définir un pourcentage plus élevée (%).
- Boutons de contrôle du réglage de TEMPS  
Utilisez les boutons Up/Down (Haut/Bas) pour régler le temps de Démarrage Automatique et d'Arrêt Automatique entre 0,0 et 24.

### Bouton DRYER (SÉCHOIR)

Appuyez sur ce bouton pour activer le fonctionnement du séchoir. Appuyez à nouveau pour arrêter la fonction automatique.

### Affichage

Montre la configuration des niveaux d'humidité de 35% à 85% ou l'heure de démarrage / d'arrêt automatique (0 à 24) lors de configuration, puis il montre ( $\pm 5\%$  de précision) l'humidité ambiante actuel dans une plage de 30% HR à 90% HR (humidité relative).

### Codes d'erreur et code de protection :

AS - Erreur de capteur d'humidité - Débranchez l'unité et la rebrancher. Si l'erreur se répète, contactez le service d'assistance.

ES - Erreur du capteur de température du tube de l'évaporateur - Débranchez l'unité et rebranchez-la. Si l'erreur se répète, contactez le service d'assistance.

P2 - Le réservoir est plein ou le réservoir n'est pas mis à sa place - Videz le réservoir et le replacer à sa place. (disponible uniquement pour l'unité sans fonctionnalité de pompe.)

P2-Le réservoir est plein -- Vider le réservoir.

(disponible uniquement pour les unités équipées d'une pompe).

Eb - Le réservoir est enlevé ou n'est pas dans la bonne position - Remettez le réservoir dans la bonne position, (seulement disponible pour l'unité avec la fonction de pompe.)

**Remarque :** Lorsque l'un des dysfonctionnements ci-dessus se produit, éteignez l'unité et vérifiez qu'il n'y a pas d'obstructions. Redémarrez l'unité, si le dysfonctionnement persiste, mettez-le hors tension et débranchez le câble d'alimentation. Contactez le fabricant ou ses agents de service ou la personne qualifiée similaire pour le service.

## Arrêt automatique

Le déshumidificateur s'arrête lorsque le sceau est plein ou lorsqu'il est retiré ou n'est pas replacé dans la position appropriée.

Pour certains modèles, le moteur du ventilateur continuera à fonctionner pendant 30 secondes.

Attendez pour 3 minutes avant de reprendre le fonctionnement, une fois l'unité est arrêtée, elle ne peut plus être redémarrée dans les premières 3 minutes. L'opération commencera automatiquement après 3 minutes.

## Fonction de vérification du filtre

Le système commence à compter le temps dès que le moteur du ventilateur fonctionne. La fonction de vérification du filtre ne peut être activée que lorsque le temps de fonctionnement cumulé atteint 250 heures ou plus. Le voyant Reset (Réinitialisation) (voyant de nettoyage du filtre) clignote une fois par seconde. Une fois le nettoyage du filtre à air terminé, appuyez sur le bouton Filter (Filtre) et le voyant Reset (Réinitialisation) (voyant de nettoyage du filtre) s'éteint.

## Redémarrage Automatique

Si l'unité s'arrête de manière inattendue en raison d'une coupure de courant, il reprendra automatiquement avec le réglage de fonction précédent lorsque le courant reprendra.

## Réglage de Temps

- Lorsque l'unité est allumée, appuyez d'abord sur le bouton Timer (Temps), le voyant Timer Off (Temps Off) s'allume. Cela indique que le programme d'arrêt automatique est démarré. Appuyez à nouveau et le voyant Timer On (Temps On) s'allume. Cela indique que le Démarrage Automatique est lancé.
- Lorsque l'unité est allumée, appuyez d'abord sur le bouton Timer (Temps), le voyant Timer On (Temps On) s'allume. Cela indique que le programme Démarrage Automatique est démarré.
- Appuyez à nouveau et le voyant Timer Off (Temps Off) s'allume. Cela indique que l'Arrêt Automatique est démarré.
- Appuyez ou maintenez enfoncé le bouton UP (HAUT) ou DOWN (BAS) pour modifier l'heure automatique par incréments de 0,5 heure, jusqu'à 10 heures, puis par incréments de 1 heure, jusqu'à 24 heures.
- La commande décomptera le temps restant jusqu'au démarrage.
- La durée sélectionnée sera enregistrée dans 5 secondes et le système reviendra automatiquement pour afficher la configuration d'humidité précédente.
- Lorsque les temps de Démarrage Automatique et d'Arrêt Automatique sont configurés, dans la même séquence de programmes, le voyant Timer On Off (Temps On Off) s'allume pour indiquer que les temps On et Off sont maintenant programmés.
- Le démarrage (ON) ou l'arrêt (OFF) de l'unité à tout moment ou l'ajustement de la minuterie à 0.0 annulera la fonction Démarrage/Arrêt Automatique.  
Lorsque l'écran LED affiche le code P2, la fonction Démarrage/Arrêt Automatique est également annulée.

## Fonctionnement électronique

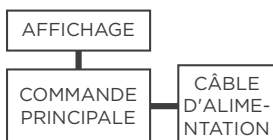

**REMARQUE :** Les schémas ne sont destinés qu'à des fins d'explication. Votre machine peut être légèrement différente. La forme réelle prévaut.



**AVERTISSEMENT :**  
AVANT LA MISE EN OEUVRE DE TOUT TRAVAIL ÉLECTRIQUE OU DE CÂBLAGE, VEUILLEZ COUPER L'ALIMENTATION PRINCIPALE DU SYSTÈME.

# Vider l'eau collectée

Lorsque votre produit a été utilisé pendant un certain temps.

Il y a trois façons de retirer l'eau collectée.

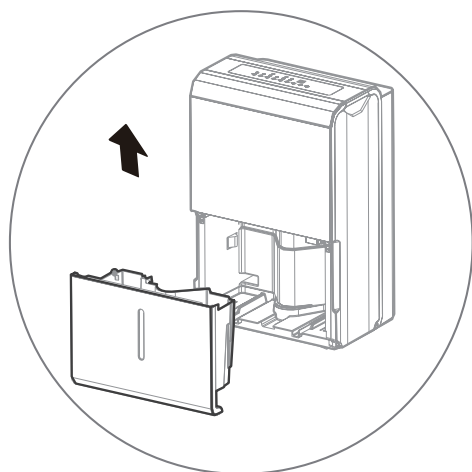

## Type 1 :

Drainage du réservoir

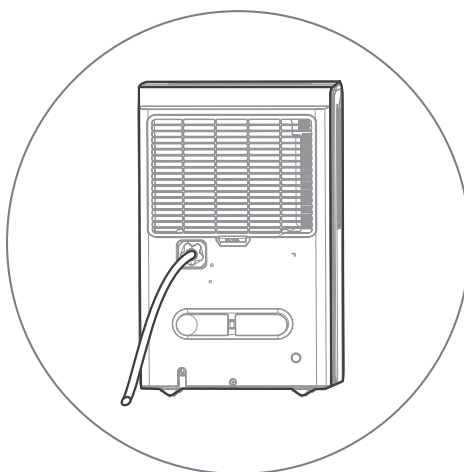

## Type 2 :

Vidange du tuyau d'eau (en continu)

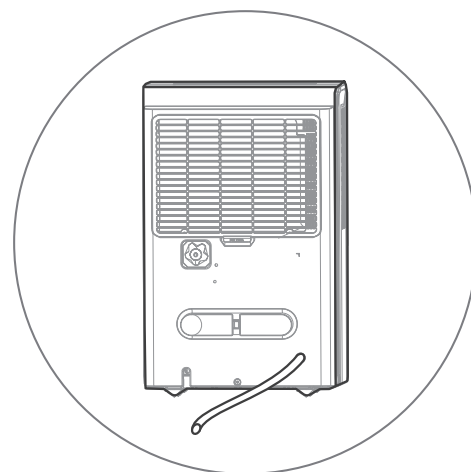

## Type 3 :

Vidange de la pompe (modèle à pompe uniquement)

# Drainage du réservoir

Type 1

- Lorsque l'unité est éteinte, si le réservoir est plein, le voyant Full (Plein) s'allume.
- Lorsque l'unité est en marche, si le réservoir est plein, le compresseur et le ventilateur s'éteignent, le voyant Full (Plein) s'allume et l'écran numérique affiche P2.
- Tirez lentement le réservoir. Saisissez les poignées gauche et droite en toute sécurité et tirez doucement pour éviter que l'eau ne se renverse. Ne posez pas le réservoir sur le sol car le fond est inégal. Sinon, le réservoir tombera et l'eau se renversera.
- Videz l'eau et remplacez le réservoir. Le réservoir doit être en place et bien assis pour que le déshumidificateur puisse fonctionner.
- L'unité redémarre lorsque le réservoir est remis dans sa position correcte.

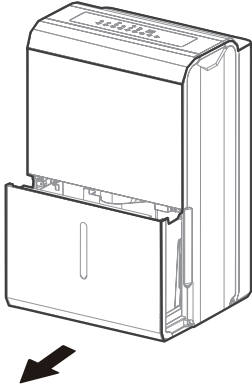

1

**Tirez un peu le réservoir.**

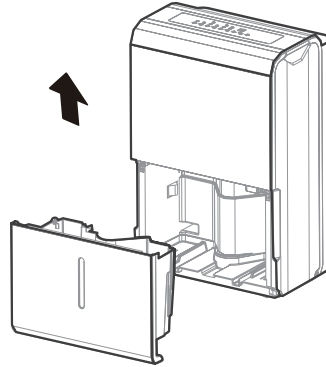

2

**Tenez les deux côtés du réservoir avec la même force et retirez-le de l'unité.**

## Vidange des eaux usées.

3

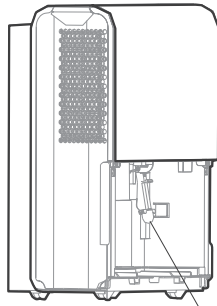

Le tuyau de pompe tombe.

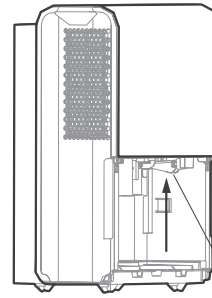

Réinstallez correctement le tuyau de pompe

## Versez l'eau.

### REMARQUE

- Lorsque vous retirez le réservoir, ne touchez aucune partie à l'intérieur de l'unité. Cela pourrait endommager le produit. Assurez-vous de pousser doucement le réservoir à fond dans l'unité. Le fait de cogner le réservoir contre quoi que ce soit ou de ne pas l'enfoncer correctement peut empêcher le fonctionnement de l'unité.
- Si le tuyau de la pompe tombe lors de retirer la boucle, il faut réinstaller correctement le tuyau de la pompe à l'unité avant de replacer la boucle dans l'unité.
- Lorsque vous déplacez le réservoir, s'il y a de l'eau dans l'unité, vous devez la sécher.
- Lorsque l'unité est allumée, si le réservoir est retiré, le compresseur et le ventilateur s'éteignent, puis l'unité émettra 8 bips et l'affichage numérique indique Eb.
- Lorsque l'unité est éteinte, si le réservoir est retiré, l'unité émet 8 bips et l'affichage numérique indique Eb.

## Vidange du tuyau d'eau (en continu)

Type 2

- L'eau peut être automatiquement vidée dans un siphon de sol en raccordant l'unité à un tuyau d'eau ( $Id \geq \varnothing 5/16''$  non fourni) avec une extrémité fileté femelle (ID:M=1 non fourni).  
**Remarque :** Sur certains modèles, l'extrémité fileté femelle est incluse.
- Retirez le couvercle en plastique de la sortie d'évacuation arrière de l'unité et mettez-le de côté, puis insérez le tuyau de drainage dans la sortie d'évacuation de l'unité et dirigez le tuyau d'évacuation vers le drain de sol ou une installation d'évacuation appropriée.

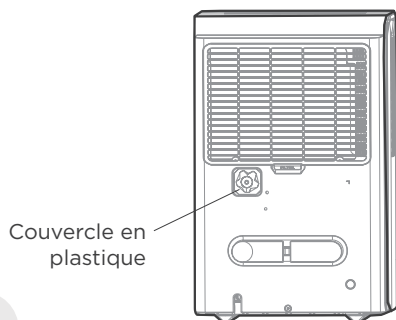

1

**Retirez le couvercle en plastique en le tournant dans le sens inverse des aiguilles d'une montre.**

- Lorsque vous retirez le couvercle en plastique, s'il y a de l'eau dans la sortie du drain arrière de l'unité, vous devez l'assécher. Assurez-vous que le tuyau est bien fixé afin qu'il n'y ait pas de fuites et que l'extrémité du tuyau est de niveau ou inclinée vers le bas pour permettre à l'eau de s'écouler facilement.
- Dirigez le tuyau vers le drain, en vous assurant qu'il n'y a pas de replis pouvant empêcher le flux d'eau. Assurez-vous que le tuyau d'eau est plus bas que la sortie du tuyau de drainage de l'unité.
- Sélectionnez le réglage d'humidité et la vitesse du ventilateur prévus sur l'unité pour un drainage continu.

**Remarque :** Lorsque la fonction de vidange continue n'est pas utilisée, retirez le tuyau de drainage de la sortie, et séchez l'eau dans la sortie du tuyau de drainage continue.

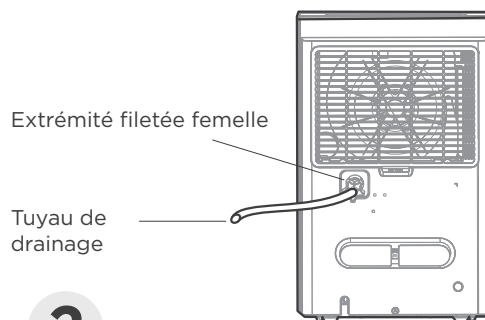

2

**Installez l'extrémité filetée femelle et raccordez le tuyau de drainage.**

## **Vidange de la pompe (modèle à pompe uniquement) Type 3**

- L'eau peut être automatiquement vidée dans un siphon de sol ou dans une installation de drainage appropriée en raccordant le drain de la pompe à l'aide d'un tuyau de drainage de la pompe ( $\Phi_{od}=1/4''$ , fourni).
- Retirez le tuyau de drainage continu de l'unité et installez le couvercle en plastique sur la sortie du tuyau de drainage continue de l'unité en le tournant dans le sens des aiguilles d'une montre.
- Réinsérez le tuyau de drainage de la pompe dans la sortie du tuyau de drainage de la pompe sur une profondeur d'au moins 15 mm, puis conduisez le tuyau d'eau jusqu'au drain du sol ou à une installation de drainage appropriée.

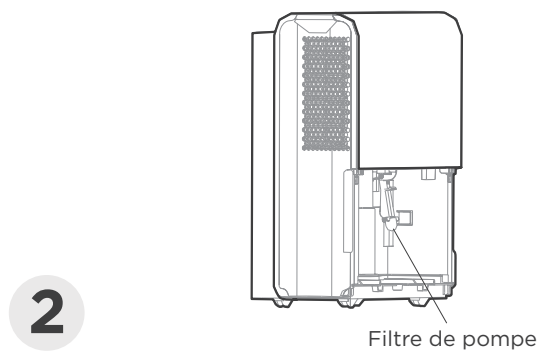
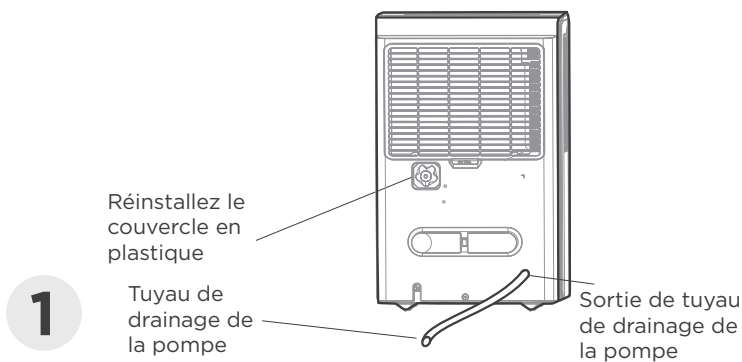

## 1 Réinstallez le couvercle en plastique et installez le tuyau de drainage de la pompe.

## 2 Nettoyez la pompe du filtre après avoir utilisé la fonction de pompe plusieurs fois.

- Appuyez sur la touche de pompe de l'unité pour activer le fonctionnement de la pompe. Lorsque le réservoir est plein, la pompe commence à fonctionner.  
**Remarque :** La pompe peut faire beaucoup de bruit lorsqu'elle commence à fonctionner pendant 3 à 5 minutes. C'est un phénomène normal.
- Assurez-vous que le tuyau est sécurisé afin qu'il n'y ait pas de fuite.
- Dirigez le tuyau vers le drain, en vous assurant qu'il n'y a pas de replis pouvant empêcher le flux d'eau.
- Placez l'extrémité du tuyau dans le tuyau de drainage et assurez-vous que l'extrémité du tuyau est horizontal ou vers le bas pour permettre la fluidité de l'écoulement de l'eau. Ne le laissez jamais monter.
- Sélectionnez le réglage d'humidité et la vitesse du ventilateur souhaités sur l'unité pour que le drainage de la pompe commence.  
**Remarque :** Le voyant de fonctionnement de la pompe clignote à 1Hz lorsque la pompe est en panne. Veuillez éteindre l'unité et brancher le câble d'alimentation. Vérifiez les éléments suivants : Nettoyage du filtre de la pompe. Retirez le réservoir de l'unité, démontez la pompe et nettoyez le filtre de la pompe.
- Vérifiez que le tuyau de drainage de la pompe ne se raccorde pas ou ne revient pas.
- Videz l'eau du réservoir.  
Réinstallez le tuyau de la pompe et réinstallez le réservoir correctement. Allumez l'unité. Si l'erreur se répète, contactez le service d'assistance.  
**Remarque :** N'utilisez pas cette opération lorsque la température extérieure est égale ou inférieure à 0°C (32°F), sinon l'eau se transforme en glace qui provoque le blocage du tuyau d'eau et la défaillance de l'unité. Assurez-vous de vider le réservoir une fois par semaine lors d'utiliser la fonctionnalité de drainage de la pompe. Lorsque la fonctionnalité de drainage n'est pas utilisée, retirez le tuyau de drainage de la pompe de la sortie.
- Pressez la sortie du tuyau de drainage de la pompe et sortez le tuyau de drainage de la pompe. Assurez-vous que l'eau dans le tuyau de la pompe ne coule pas sur le sol.

# Entretien et maintenance

Comment nettoyer et entretenir votre produit.

Entretien et nettoyage du déshumidificateur. Éteignez le déshumidificateur et retirez la fiche de la prise murale avant de le nettoyer.

## Nettoyez la grille et le boîtier

- Utilisez de l'eau et un détergent doux. N'utilisez pas d'agent de blanchiment ou d'abrasifs.
- Ne projetez pas d'eau directement sur l'unité principale. Vous risqueriez de vous électrocuter, de détériorer l'isolation ou de faire rouiller l'unité.
- Les grilles d'entrée et de sortie d'air étant facilement salies, utilisez un accessoire à vide ou une brosse pour les nettoyer.

## Nettoyez le réservoir

- Toutes les quelques semaines, nettoyez le réservoir pour éviter la formation de moisissure, de mildiou et de bactéries.  
Remplissez partiellement le réservoir avec de l'eau propre et ajoutez un peu de détergent doux. Jetez-le dans le réservoir, videz et rincez.

**Remarque :** N'utilisez pas de lave-vaisselle pour nettoyer le réservoir. Après le nettoyage, le réservoir doit être mis en place et correctement installé pour que le déshumidificateur puisse fonctionner.

## Nettoyez le filtre à air

- Retirez le filtre toutes les deux semaines dans des conditions de fonctionnement normales.
- Pour retirer le filtre, tirez le filtre vers l'extérieur.
- Lavez le filtre à l'eau claire puis séchez-le.
- Réinstallez le filtre, remettez le réservoir en place.

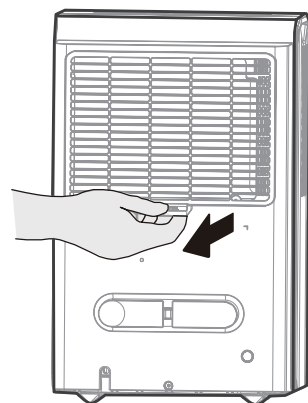

### ATTENTION

NE faites PAS fonctionner le déshumidificateur sans filtre car la saleté et les peluches le bouchent et réduisent ses performances.

## Lorsque vous n'utilisez pas l'unité pendant une longue période

- Après avoir éteint l'unité, attendez un jour avant de vider le réservoir.
- Nettoyez l'unité principale, le réservoir d'eau et le filtre à air.
- Enroulez le câble avec la boucle du cordon d'alimentation.
- Couvrez l'unité avec un sac en plastique.
- Rangez l'unité verticalement dans un endroit sec et bien ventilé.



# Dépannage

Avant de faire appel au service après-vente, consultez vous-même le tableau ci-dessous.

Problème	À quoi vérifier
<b>L'unité n'est pas démarrée</b>	Assurez-vous que la fiche du déshumidificateur est complètement enfoncée dans la prise de courant. Vérifiez la boîte à fusibles / boîte de disjoncteur. Le déshumidificateur a atteint son niveau préréglé ou le réservoir est plein. Le réservoir d'eau n'est pas mis à sa position.
<b>Le déshumidificateur ne sèche pas l'air comme il se doit.</b>	Il n'y a pas assez de temps pour éliminer l'humidité. Assurez-vous qu'aucun rideau, persienne ou meuble ne bloque l'avant ou l'arrière du déshumidificateur. Le contrôle d'humidité peut ne pas être réglé assez bas. Vérifiez que toutes les portes, fenêtres et autres ouvertures sont bien fermées. La température de chambre est trop basse, inférieure à 5°C (41°F). Il y a un réchauffeur au kérosène ou quelque chose qui dégage de la vapeur d'eau dans la pièce.
<b>L'unité fait un bruit fort lors du fonctionnement</b>	Le filtre à air est bouché. L'unité est inclinée au lieu de verticale comme elle se doit. La surface du sol n'est pas horizontale.
<b>Le givre apparaît sur les bobines.</b>	C'est normal. Le déshumidificateur a une fonction de dégivrage automatique.
<b>Eau sur le sol</b>	Le tuyau vers le connecteur ou la connexion du tuyau peut être desserré. Avoir l'intention d'utiliser le réservoir pour collecter de l'eau, mais le bouchon de drain arrière est retiré.
<b>ES, AS, P2, Eb apparaissent à l'écran</b>	Ce sont des codes d'erreur et des codes de protection. Veuillez voir la section Caractéristiques du panneau de commande.
<b>Le voyant de fonctionnement de la pompe clignote à 1Hz.</b>	Nettoyer le filtre de la pompe. Vérifiez que le tuyau de la pompe n'est pas raccordé ou bloqué. Videz l'eau du réservoir.





La conception et les spécifications sont sujettes à changement sans préavis pour l'amélioration du produit. Veuillez consulter l'agence de vente ou le fabricant pour plus de détails. Toute mise à jour du manuel sera téléchargée sur le site web du service, veuillez vérifier la dernière version.