

— HCX9115E-6A AG - HCX9115E-6A WH - HCX9115ES

PORTABLE ELECTRIC PANEL HEATER

Instructions for use. Keep these instructions

Visit www.delonghiregistration.com to register your product

Visit www.delonghi.com for a list of service centers near you.

ELECTRIC CHARACTERISTICS

120 V~ 60 Hz 1500 W

CALENTADOR ELÉCTRICO PORTÁTIL

Repase y guarde estas instrucciones.

Lea cuidadosamente este instructivo antes de usar su aparato.

Visite www.delonghiregistration.com para registrar su producto
en línea.

Visite www.delonghi.com para ver la lista de centros de servicios
ceranos a usted.

CARACTERISTICAS ELECTRICAS:





120 V~ 60 Hz 1500 W

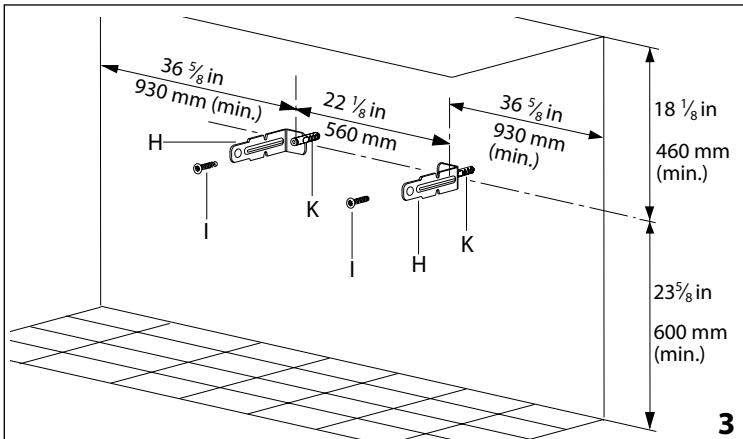
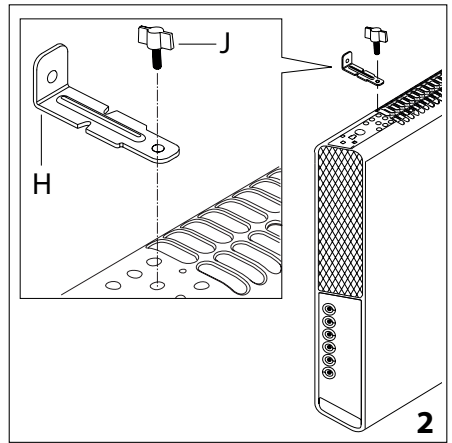
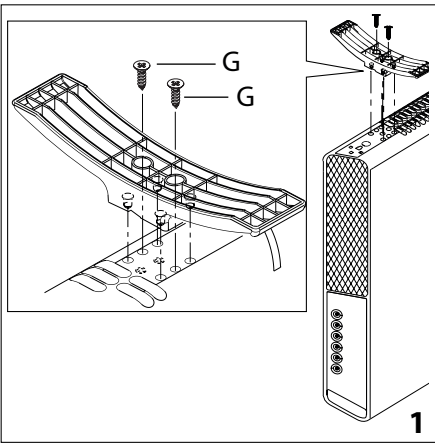
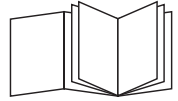

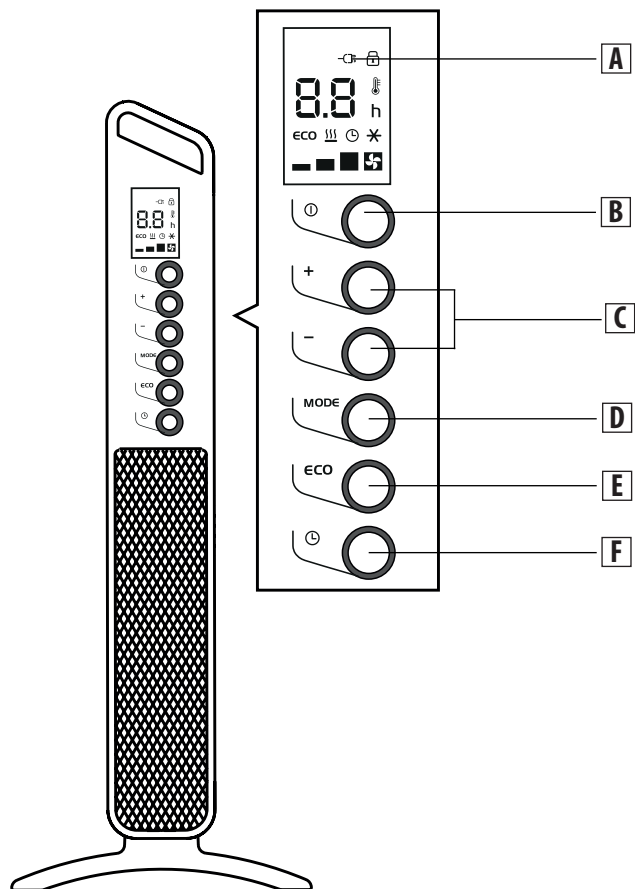
DeLonghi





- | | | |
|-----|---|--------------|
| 4 X |  | (G) 4.8X13PH |
| 4 X |  | (H) |
| 4 X |  | (I) 4.5X25PH |
| 2 X |  | (J) M5 |
| 4 X |  | (K) 6x30 |

IMPORTANT SAFEGUARDS

When using any electrical appliance, some basic safety precautions should always be observed to reduce the risk of fire, electric shock, and/or injury to persons. Read all instructions carefully before using the appliance. Specifically:



Failure to observe the warning may result in life threatening injury by electric shock.

- **Do not operate any heater with a damaged cord or plug or after the heater malfunctions, has been dropped or damaged in any manner. Return heater to authorized service facility for examination, electrical or mechanical adjustment, or repair.**
- This heater is not intended for use in bathrooms, laundry areas and similar indoor locations. Never locate heater where it may fall into a bath tub or other water container.
- Do not use this heater in the immediate surroundings of a bath, a shower or a swimming pool.
- Do not insert or allow foreign objects to enter any ventilation or exhaust opening as this may cause an electric shock, fire, or damage the heater.
- **CAUTION: to prevent electric shock match wide blade of plug to wide slot, then fully insert.**
- CAUTION: In order to avoid a hazard due to inadvertent resetting of thermal cutout, this appliance must not be supplied through an external switching device, such as a timer, or connected to a circuit that is regularly switched on and off by the utility.
- This heater may include an visual alarm to warn that parts of the heater are getting excessively hot. If the alarm flashes, immediately turn the heater off and inspect for any objects on or adjacent to the heater that may cause high temperatures. **DO NOT OPERATE THE HEATER WITH THE ALARM FLASHING.**



Failure to observe the warning could result in injury or damage to the appliance.

- The appliance is not intended for use by persons (including children) with reduced physical, sensory or mental capabilities, or lack of experience and knowledge, unless they have been given supervision or instruction concerning use of the appliance by a person responsible for their safety. Children should be supervised to ensure that they do not play with the appliance.
- Extreme caution is necessary when any heater is used by or near children and whenever the heater is left operating and unattended.
- Always unplug heater when not in use.
- Use this heater only as described in this manual. Any other use not recommended by the manufacturer may cause fire, electric shock, or injury to persons.
- The heater must not be located immediately below a socket-outlet.
- To prevent overload and blown fuses, be sure that no other appliance is plugged into the same outlet (receptacle) or into another outlet (receptacle) wired into the same circuit.
- Be sure that the plug is fully inserted into an appropriate outlet. Please remember that outlets also deteriorate due to aging and continuous use: check periodically if signs of overheating or deformations are evidenced by the plug. Do not use the outlet and CALL your electrician.



Failure to observe the warning could result in burns or scalds.

- This heater is hot when in use. To avoid burns, do not let bare skin touch hot surfaces. Use handle when moving this heater. Keep combustible materials, such as furniture, pillows, bedding, papers, clothes, and curtains at least 3 feet (0,9 m) from the front

- and top of the heater and keep them away from the sides and rear.
- Do not run cord under carpeting. Do not cover cord with throw rugs, runners, or the like. Arrange cord away from traffic area and where it will not be tripped over.
 - To prevent a possible fire, do not block air intakes or exhaust in any manner. Do not use on soft surfaces, like a bed, where openings may become blocked.
 - A heater has hot or arcing or sparking parts inside. Do not use it in areas where gasoline, paint, or flammable liquids are used or stored.
 - It is normal for the heater's plug and cord to feel warm to the touch. A plug or cord which becomes hot to the touch or becomes distorted in shape may be a result of a worn electrical outlet. Worn outlets or receptacles should be replaced prior to further use of the heater. Plugging heater into a worn outlet / receptacle / may result in overheating of the power cord or fire.
 - If the supply cord is damaged, it must be replaced by the manufacturer, its service agent or similarly qualified person in order to avoid a hazard.
 - **WARNING:** Do not cover the appliance while it is functioning in order to avoid overheating which may cause risk of fire.
- This heater is not intended for use with an extension cord or outlet strip. Plug the cord directly into an appropriate wall receptacle.
 - Check that neither the appliance nor the power cable have been damaged in any way during transportation.
 - Make sure that no pieces of polystyrene or other packaging material have been left on the appliance. It may be necessary to pass over the appliance with a vacuum cleaner.
 - When switching on the appliance for the first time, allow it to run at full power for at least two hours to get rid of the unpleasant smell. Make sure that the room in which the appliance is located is well ventilated during this operation. It is normal for the appliance to emit small cracking sounds when you turn it on.

SAVE THESE INSTRUCTIONS

THIS PRODUCT IS FOR HOUSEHOLD USE ONLY

DESCRIPTION

- A** Power indicator light
- B** ON/OFF button
- C** +/- adjustment buttons
- D** MODE button (selects the operating mode)
- E** "ECO plus" button
- F** Timer button

General instructions

Remove the heater from the packaging. Check that neither the heater nor the power cable has been damaged during transport.

Do not operate the heater if damaged. Remove all publicity material present on the appliance. The appliance is suitable for free-standing or wall-mounted usage. Do not assemble the feet if wall-mounted.

Electrical connection

- Before connecting the appliance to the current outlet, check that the voltage indicated on the appliance rating plate is the same as your electric plant and that it can

Symbol meaning



This symbol indicates:
(If provided) Class II equipment



Please note:

This symbol indicates recommendations and important information for the user.

- If your appliance is equipped with a polythene tape used as carry handle, remove it before connecting appliance to the outlet.
- Do not use outdoors.
- To disconnect heater, turn controls to off, then remove plug from outlet.
- Connect to properly polarized outlets only.

stand the power consumption (Watt) indicated by the labelling.

- If more than one appliance is used at once, it is important to ensure that the electric plant is able to support the power required.

Mounting the feet

Turn the appliance upside down on a rug or soft surface in order to prevent damaging the paint finish.

Fix the feet to the appliance with the nr. 4 screws 4.8x13 PH **G** supplied (see fig. 1), 2 screws for each foot.

Wall-Mounting Installation

The wall mounting kit contains:

- 4 metal brackets (**H**)
- 4 screws 4.5x25PH (**I**)
- 2 butterfly screws M5 (**J**)
- 4 plastic anchors 6x30 (**K**)

Required tools for assembly and estimated assembly time

Drill

Screwdriver PH 2 x 100 (Phillips type)

Estimated assembly time: 30 minutes

Before installing the unit, make sure of the following:

- **The appliance must not be located directly beneath a current outlet.**
- **The plug and outlet must be easy to reach after installation.**
- **No electric cables or other pipes could be damaged during the installation.**
- **Keep away from curtains or flammable materials.**

To wall-mount, proceed as follows:

Turn the appliance upside down on a flat stable surface. Fix the 2 brackets **H** with the 2 butterfly screws **J** as shown in Fig. 2. For brick walls use a 6 mm concrete drill bit. For plaster board or drywall, it is recommended to use appropriate screws and anchors (not supplied).

- Before drilling the wall, mark the exact points, respecting the minimum distances as shown in fig. 3.
- Drill the wall where previously marked, and insert the plastic anchors **K**.
- Fix the 2 metal brackets **H** using the two screws **I** provided.
- Hang the appliance on the bracket.
- Mark out the 2 lower fixing points. Remove the appliance, drill the lower holes and insert the wall

anchors **K**.

- Now, you can hang back the heater on the bracket and fix the lower part of the appliance with the 2 remaining screws **I**.

USE

Operation and use

- Plug into the outlet socket.
- The appliance emits a beep. The power indicator light (**A**) comes on and remains lit while the appliance is powered.
- The appliance switches to stand-by.
- Press the ON/OFF (**B**) to turn the appliance on. It begins heating the room according to the current settings.
- Press the MODE (**D**) button to select one of the following operating modes:

- **Freeze prevention ✱**

In this mode, the appliance keeps the room at a temperature of 45°F (7°C) to avoid freezing.

- **Heating 1, 2, 3 and Heating 3 + Fan**

In this mode, the desired temperature can be selected by pressing the adjustment buttons + and -. By pushing the + or - button once, the temperature (shown on the display) will increase or decrease by 1 degree.

Heating 1 —

The appliance operates at low power.

Heating 2 —■

The appliance operates at medium power.

Heating 3 ■■ ■

The appliance operates at high power.

Heating 3 + Fan ■■ ■■ ■■

The appliance operates at the maximum power with the fan. The setting temperature range available is from 61°F to 90°F (16°C to 32°C).

“ECO plus” function

The “ECO plus” function is available in Heating 1, 2 3 and 3 + fan modes only. To activate the function, press the “ECO plus” (**E**) button. When this function is active the appliance automatically sets the most appropriate power level to guarantee optimum comfort while reducing energy consumption. While the “ECO plus” function is active, the appliance may switch automatically to a lower heating power than the one displayed.

Working indicator

The symbol  indicates the heating status by means of its colors.

 **RED**: the unit is heating at the maximum power.

||| YELLOW: the unit is heating at the medium power.

||| GREEN: the unit is heating at the minimum power.

||| absent: the unit is not heating.

Brightness of the display

The appliance allows two different brightness settings for the display.

The highest is active when any key button is pressed.



After a few seconds of keyboard inactivity, the brightness will decrease to the operating brightness level.

Key lock



In order to avoid accidental operation, you can lock the keyboard using the keylock function. To activate this function press buttons + and - (C) together for at least 3 seconds. The display shows the symbol  and a double acoustic signal will be emitted. To deactivate the function proceed in the same way.

Timer function

This function can be activated in two different ways.

Delayed start: With the appliance OFF press the timer button (F) . The  symbol is displayed flashing together with the hours left before the appliance comes on. Change the hours using the + and - (C) buttons, then wait a few seconds for the program to be stored. The display will return to off and the  symbols remains on. When the programmed time has elapsed, the appliance will come on with the previous settings.



Delayed stop: with the appliance ON, press the timer button  (F). The  symbol is displayed flashing together with the hours left before the appliance goes on-standby. Change the hours using the + and - (C) buttons, then wait a few seconds for the program to be stored. The current settings and  symbol are displayed.

At the end of the set time the appliance switches on-standby automatically. To go back to operating without the timer, press the timer button twice.

The timer symbol  disappears from the display.



Please note: the time is settable from 0.5 to 24 hours.

Changing of the temperature scale

The display can show the temperature in both °F (Fahrenheit)

and °C (Celsius). To select the desired temperature scale, when the unit is in standby position, press and hold the "+" key for at least 10 seconds, then release.

The change of scale will be indicated by two short beeps.

SAFETY FUNCTIONS

- **Safety device:** The appliance is fitted with a safety cutoff device which will switch the appliance off in case of accidental overheating. To reset the cutoff, disconnect the plug from the power supply for a few minutes, remove the cause of overheating, then reconnect the appliance. If this abnormal situation happens several times, contact customer service.
- **Tip-over safety device:** This device turns the appliance off if it falls over or is positioned inappropriately in such a way as to jeopardize safety. The appliance emits a beep and a dot flashes on the display. The appliance resumes operation a few seconds after being placed in an upright position again.

Alarms

The appliance has a diagnostic system that makes it possible to signal malfunctions.

In case of problems, the display will show an alarm message: **PF** (Probe failure) and **HE** (High temperature), see troubleshooting section.

MAINTENANCE

Before carrying out any maintenance, unplug the heater from the outlet and wait for it to cool off completely. This heater requires no particular maintenance. It is sufficient to remove the dust with a soft, dry cloth. Never use abrasive powders or solvents. If necessary remove concentrated areas of dirt with a vacuum cleaner. **WARNING:** any other servicing should be performed by an authorized representative.

Should the heater not be in use over a certain length of time, roll the cable around the feet and store it in a dry place.

TROUBLESHOOTING

PROBLEM	CAUSE	SOLUTION
The appliance doesn't work	<p>Be sure it is plugged in and that the electrical outlet is working</p> <p>The temperature may be set too low</p> <p>The Key lock may be activated</p>	<p>Plug into the power outlet</p> <p>Set the temperature to a higher position</p> <p>See the section "Key lock"</p>
The display shows a blinking dot and you hear an intermitten "beep"	The appliance could be tipped over or is positioned in an improper way	Make sure the appliance is standing upright on a flat surface. Position the appliance correctly
The display shows "PF"	The temperature sensor is malfunctioning	Contact the De longhi toll free number
The display shows "Ht" blinking	<p>The internal temperature is too high.</p> <p>The air intake or outlet grille is obstructed</p>	<p>Check the appliance is correctly positioned respecting the minum distances from the wall, or objects, as indicated on the instruction manual, if not, position the appliance correctly</p> <p>Remove the obstruction</p> <p>Disconnect the plug from the outlet and let the appliance cool down. After few minutes plug the appliance again. If the appliance doesn't work please contact the De longhi toll free number</p>

INSTRUCCIONES IMPORTANTES

Cuando se utilizan aparatos eléctricos es oportuno adoptar siempre algunas precauciones fundamentales para evitar el riesgo de incendios, descargas eléctricas y/o lesiones. Lea atentamente todas las instrucciones antes de utilizar el aparato. Específicamente:



¡Peligro!

El incumplimiento puede ser o es la causa de lesiones provocadas por descargas eléctricas con peligro para la vida.

- **No haga funcionar ningún calentador con el cable o enchufe averiado o si éste funcionara mal, por haberse caído o averiado en algún modo. Lleve el calentador a un centro de servicio de asistencia autorizado para que lo examinen, para los ajustes eléctricos o mecánicos o para su reparación.**
- El calentador no se debe de usar en baños, lavaderos y otros locales similares. Nunca coloque el calentador en donde se pueda caer en la bañera o en cualquier otro recipiente con agua.
- No utilice este calefactor en el entorno inmediato de un baño, una ducha o una piscina.
- No introduzca ni permita que entre ningún objeto extraño en la ventilación o salida de aire, porque esto puede causar una descarga eléctrica, incendio o avería del aparato.
- **ATENCIÓN: para prevenir descargas eléctricas haga coincidir la espiga plana del enchufe con la entrada ancha e introdúzcalo hasta el fondo.**
- PRECAUCIÓN: Con el fin de evitar situaciones de peligro debido al reinicio accidental de protección térmica, este aparato no debe tener un dispositivo de conmutación externo, como un temporizador, o conectarse a un circuito que se encienda o apague desde afuera.
- Este calefactor puede incluir una alarma visual

para advertir de que partes del calefactor se están calentando excesivamente. Si la alarma parpadea, apague inmediatamente el calefactor y verifique que no existan objetos arriba o cerca del calefactor que puedan causar altas temperaturas. **NO HAGA FUNCIONAR EL CALEFACTOR CON LA ALARMA PARPADEANDO.**



¡Atención!

El incumplimiento puede ser o es la causa de lesiones o de defectos al aparato.

- No permita que personas (incluidos niños) con capacidades psicofísicas sensoriales disminuidas o con experiencia y conocimientos insuficientes usen el aparato a no ser que estén vigilados atentamente o instruidos por un responsable en relación a su seguridad. Vigile a los niños para asegurarse de que no jueguen con el aparato.
- Ponga extremo cuidado cuando use cualquier calentador cerca de niños o inválidos y cuando el calentador se deje funcionando sin vigilancia.
- Siempre desconecte el calentador cuando no lo esté usando.
- Use este calentador sólo como se indica en este folleto. Todo otro uso que no sea aquel recomendado por el fabricante puede causar incendios, descarga eléctrica o lesiones a las personas.
- El calefactor no debe estar situado inmediatamente debajo de un tomacorriente.
- Para prevenir una sobrecarga de corriente y que se quemen los fusibles, verifique que no haya otros aparatos conectados en el mismo tomacorriente o en otro tomacorriente conectado en el mismo circuito.
- Controle que el enchufe esté bien conectado y que el tomacorriente sea adecuado. Recuerde que los tomacorrientes se deterioran con el tiempo y el uso continuo. Controle periódicamente si el enchufe muestra signos de recalentamiento o deformación. En tal

caso, no utilice el tomacorriente y llame inmediatamente a un electricista.



¡Peligro de ustiones!

El incumplimiento de las advertencias puede ser la causa de quemaduras o ustiones.

- Este calentador se calienta durante el uso. Para evitar quemaduras, procure no tocar superficies calientes con la piel sin protección. Use la manija para desplazar este calentador. Mantenga el material combustible, tal como muebles, almohadas, ropa de cama, papeles, prendas y cortinas, a una distancia de al menos 90cm de la parte frontal y superior del aparato, así como de los costados y de la parte trasera del radiador.
- No pase el cable por debajo de la alfombra. No cubra el cable con tapetes, alfombras o similares. Ponga el cable lejos de zonas transitadas y donde no pueda provocar tropezones.
- Para evitar incendios, no cubra las entradas o salidas de aire de ninguna manera. No use el calentador sobre superficies blandas, como una cama, en donde las aberturas se podrían bloquear.
- Un calentador tiene adentro partes calientes o que causan chispas. No lo use en zonas donde se use o almacene gasolina, pintura o líquidos inflamables.
- Es normal que el enchufe y el cable de alimentación del aparato se sientan calientes al tacto. Sin embargo, si el enchufe o el cable están calientes o se deforman, puede ser debido a un tomacorriente gastado. Los tomacorrientes o enchufes gastados se deben sustituir antes de seguir utilizando el aparato. Si se conecta un aparato en un tomacorriente deteriorado, el cable de alimentación podría llegar a provocar un incendio.
- Si el cable de alimentación está dañado, debe ser reemplazado por el fabricante, su agente de servicio o persona calificada a fin de evitar un peligro.

- **ADVERTENCIA:** No cubra el aparato mientras esté funcionando, a el fin de evitar un sobrecalentamiento, que puede provocar riesgo de incendio.

Significado del Símbolo



Este símbolo indica:
Equipo de Clase II (en caso de proveerse)



Nota:

Este símbolo indica sugerencias e información importantes para el usuario.

- Si el aparato tiene una cinta de polietileno que se usa como manija para trasladarlo, quítela antes de desconectar el aparato a un tomacorriente.
- No use el aparato a la intemperie.
- Para desconectar el calentador, apague los mandos y luego desenchúfelo.
- Conecte el aparato solamente en tomacorrientes debidamente polarizados.
- No use nunca el aparato conectándolo a una extensión o a una tira de terminales. Conecte el aparato directamente al tomacorriente en el muro.
- Controle que el aparato y el cable de alimentación no hayan sufrido daños durante el transporte.
- Controle que en el aparato no hayan quedado residuos de poliestireno u otras materiales de embalaje. Podría ser necesario pasar el aspirador sobre el aparato
- Al encender el aparato por primera vez, déjelo funcionar durante alrededor de dos horas a la potencia máxima, para eliminar el olor desagradable. Ventile muy bien el local donde se encuentra el aparato durante tal operación. Es normal que el aparato produzca ligeros crujiidos cuando usted lo encienda.

GUARDE ESTAS INSTRUCCIONES

ÚNICAMENTE PARA USO DOMÉSTICO

DESCRIPCIÓN

- A** Indicador luminoso alimentación
- B** botón ON/OFF
- C** +/- botones ajustes
- D** botón MODO (selecciona el modo operativo)
- E** botón "ECO plus"
- F** Botón temporizador

Instrucciones generales

Saque el calentador del embalaje. Verifique que ni el calentador ni el cable de alimentación se han dañado durante el transporte. No manipule el calentador si está dañado. Quite todo el material publicitario presente en el aparato. El aparato se puede usar tanto colocado en el suelo como fijado a la pared. No monte los pies si lo fija a la pared.

Conexión eléctrica

- Antes de conectar el aparato a la toma de corriente verifique que la tensión indicada en la placa donde figuran las características del aparato sea la misma de su equipo eléctrico y que el mismo sea capaz de soportar el consumo (Watt) indicado en las etiquetas.
- Si se utiliza más de un aparato a la vez es importante asegurarse de que el equipo eléctrico es capaz de soportar la potencia requerida.

Montaje del pie

Gire el aparato de arriba abajo sobre una alfombra o superficie blanda para no dañar la pintura.

Fije el pie al aparato con los 4 tornillos 4.8x13 PH **G** suministrados (ver fig. 1), 2 tornillos por cada pie.

Instalación en la pared

El kit de montaje en la pared contiene:

- 4 apliques metálicos (**H**)
- 4 tornillos 4.5x25PH (**I**)
- 2 tornillos de mariposa M5 (**J**)
- 4 sujeciones de plástico 6x30 (**K**)

Herramientas requeridas para el montaje y tiempo estimado de montaje

Broca

Destornillador PH 2 x 100 (tipo Phillips)

Tiempo estimado de montaje: 30 minutos

Antes de instalar la unidad asegúrese de que:

- a.** El aparato no debe ser colocado justo debajo de una toma de corriente.
- b.** La clavija y el enchufe de corriente deben ser fá-

cilmente accesibles después de la instalación.

- c.** Los cables eléctricos o tuberías no resultan dañados durante la instalación.
- d.** Manténgalo alejado de las cortinas o de los materiales inflamables.

Para el montaje en la pared proceda de la siguiente forma: Gire el aparato de arriba abajo en una superficie plana y estable. Fije los 2 apliques **H** con los 2 tornillos de mariposa **J** tal como aparece en la Fig. 2.

En caso de paredes de ladrillos use una broca para hormigón de 6 mm. En caso de paredes de yeso se recomienda usar tornillos y fijaciones adecuadas (no suministradas).

1. Antes de perforar la pared marque los puntos exactos respetando las distancias mínimas, tal y como se muestra en la fig. 3.
2. Perfore la pared en los puntos previamente marcados e introduzca las fijaciones de plástico **K**.
3. Fije los 2 apliques metálicos **H** usando los 2 tornillos **I** suministrados.
4. Cuelgue el aparato en el aplique.
5. Marque los 2 puntos de fijación más bajos. Quite el aparato, haga los agujeros más bajos e introduzca las fijaciones de pared **K**.
6. Ahora puede colgar de nuevo el calentador en el aplique y fijar la parte inferior del aparato con los 2 tornillos **I** restantes.

USO

Uso y funcionamiento

- Enchúfelo en la toma principal.
- El aparato emite un bip. El indicador luminoso alimentación (**A**) se enciende y permanece encendido mientras el aparato está en funcionamiento.
- El aparato cambia a pausa.
- Pulse ON/OFF (**B**) para encender el aparato. Este empieza a calentar la habitación de acuerdo con los ajustes efectuados.
- Pulse el botón MODO (**D**) para seleccionar uno de los siguientes modos de funcionamiento:

- **Prevención congelación ***

En este modo el aparato mantiene la habitación a una temperatura de 45°F (7°C) para evitar la congelación.

- **Calefacción 1, 2, 3 y calefacción 3 + ventilador**

En este modo se puede seleccionar la temperatura deseada pulsando los botones de ajuste + y -. Pulsando el botón + or - una vez la temperatura (mostrada en la pantalla) aumentará de un grado.

Calefacción 1 ■■

El aparato funciona con baja potencia.

Calefacción 2

El aparato funciona con media potencia.

Calefacción 3

El aparato funciona con alta potencia.

Calefacción 3 + Ventilador

El aparato funciona al máximo de potencia con el ventilador. La temperatura de ajuste oscila entre 61°F y 90°F (16°C y 32°C).

Función "ECO plus"

La función "ECO plus" solo está disponible en las calefacciones modos 1, 2 3 y 3 + ventilador. Para activar esta función pulse el botón "ECO plus" (E). Cuando esta función está activa el aparato ajusta automáticamente el nivel más adecuado de potencia para garantizar un confort óptimo a la vez que se reduce el consumo de energía.

Mientras la función "ECO plus" está activa el aparato puede cambiar automáticamente a una potencia más baja de calefacción que la desarrollada.

Indicador de funcionamiento

El símbolo  indica el estado de la calefacción mediante sus colores.

 **ROJO:** la unidad está calentando a potencia máxima.

 **AMARILLO:** la unidad está calentando a potencia media.

 **VERDE:** la unidad está calentando a potencia mínima.

 ausente: la unidad no está calentando.

Brillo de la pantalla



El aparato presenta dos ajustes de brillo diferentes para la pantalla. La más alta está activa cuando está pulsado cualquier botón. Al cabo de unos segundos de inactividad del teclado el brillo disminuirá al nivel de brillo de funcionamiento.

Bloqueo teclas

A fin de evitar cualquier funcionamiento accidental puede bloquear el teclado usando la función bloqueo de teclas. Para activar esta función pulse los botones + y - (C) a la vez durante, al menos, 3 segundos. La pantalla muestra el símbolo  y se emite una doble señal acústica. Proceda de la misma forma para desactivar la función.

Función temporizador



Esta función se puede activar de dos formas diferentes.

Inicio retrasado: Con el aparato en OFF, pulse el botón temporizador (F) . El  símbolo parpadea a la vez que las horas restantes antes de que el aparato se encienda. Cambie las horas usando los botones + y - (C) espere unos segundos

a que el programa se salve.

La pantalla se apagará de nuevo y los  símbolos permanecerán encendidos. Una vez transcurrido el tiempo programado el aparato se encenderá con las formulaciones previas.



Parada retrasado: Con el aparato encendido, pulse el botón temporizador  (F). El  símbolo parpadea a la vez que las horas restantes antes de que el aparato se encienda-pausa. Cambie las horas usando los botones + y - (C), y espere unos segundos a que el programa se salve. Aparecen los ajustes actuales y  el símbolo. Una vez transcurrido el tiempo formulado el aparato cambia on-pausa automáticamente. Para volver a operar sin el temporizador pulse la tecla temporizador dos veces.

El símbolo temporizador  desaparece de la pantalla.



Nota: el tiempo se puede ajustar de 0.5 a 24 horas.

Cambio de la escala de temperatura

La pantalla puede mostrar la temperatura en °F (Fahrenheit) y °C (Celsius). Para seleccionar la escala de temperatura deseada mientras la unidad está en pausa pulse y mantenga pulsada la tecla "+" durante, al menos, 10 segundos, luego suéltela. El cambio de escala se indica con dos breves bips.

FUNCIONES DE SEGURIDAD

- **Dispositivo de seguridad:** El aparato está equipado con un dispositivo de corte de seguridad que apagará el aparato en caso de sobrecalentamiento accidental. Para reiniciar, desconecte el enchufe de la fuente de alimentación durante unos minutos, elimine la causa del sobrecalentamiento, y luego vuelva a conectar el aparato. Si esta situación anormal ocurre varias veces, contacte la atención al cliente.
- **Consejo sobre el dispositivo de seguridad:** Este dispositivo apaga el aparato si se cae o si se coloca de forma inapropiada de tal manera que comprometa la seguridad. El aparato emite una señal sonora y un punto parpadea en la pantalla. El aparato reanuda el funcionamiento a los pocos segundos después de colocarse en una posición vertical nuevamente.

Alarmas

El aparato tiene un sistema autodiagnóstico que permite reconocer los malos funcionamientos. En caso de problemas, la pantalla mostrará algunos mensajes de alarma: 

(Sonda defectuosa) y **Ht** (Alta temperatura), ver la sección de resolución de los problemas.

MANTENIMIENTO

Antes de efectuar cualquier operación de mantenimiento desenchufe el calentador del enchufe principal y espere a que se enfríe por completo. Este calentador no requiere un mantenimiento especial. Es suficiente quitar el polvo con un paño suave y seco. No use nunca polvos abrasivos o disolventes.

En caso de necesidad elimine la suciedad concentrada en ciertas zonas con un aspirador. **ADVERTENCIA:** cualquier otro servicio debe ser realizado por un representante autorizado.

Si el calefactor no se usa por un cierto período de tiempo, enrolle el cable alrededor de los pies y guárdelo en un lugar seco.

RESOLUCIÓN DE PROBLEMAS

PROBLEMA	CAUSA	SOLUCIÓN
El aparato no funciona	Asegúrese de que está enchufado y de que la salida eléctrica funciona La temperatura puede estar ajustada demasiado baja El bloqueo del teclado puede haberse activado	Enchufe en la salida de potencia Ajuste la temperatura en una posición más elevada Consulte la sección "bloqueo teclas"
La pantalla presenta un punto intermitente y usted oye un "bip" intermitente	El aparato puede haberse volcado o estar colocado de forma inadecuada	Asegúrese de que el aparato está en posición recta y en una superficie plana. Coloque correctamente el aparato
La pantalla muestra "PF"	El sensor de temperatura funciona mal	Contacte el número de teléfono gratuito Delonghi
La pantalla muestra "Ht" parpadeando	La temperatura interna es demasiado alta. La rejilla de entrada o salida de aire está obstruida	Verifique que el aparato está correctamente colocado respetando las distancias mínimas de la pared o de los objetos, tal y como se indica en el manual de instrucciones. En caso de que no sea así coloque correctamente el aparato. Elimine la obstrucción Desenchúfelo de la toma principal y deje que el aparato se enfríe. Pasados unos minutos vuelva a encender el aparato. Si el aparato no funciona contacte el número de teléfono gratuito Delonghi

Register Now 
www.delonghi.com/register

www.delonghi.com
